

I **ATTENZIONE**
DOPO IL MONTAGGIO ASSICURARSI CHE TUTTE LE VITI SIANO BEN STRETTE
FISSARE SEMPRE LE RUOTE PRIMA DELL'USO
NON LASCIARE IL BAMBINO INCUSTODITO
NON USARE VICINO A FUOCO O FONTI DI CALORE
NON USARE CON PARTI ROTTE, STRAPPATE O MANCANTI
NON USARE PER BAMBINI OLTRE I **12 MESI**
PULIZIA: NON USARE DETERGENTI, MA SOLO PANNO UMIDO
CONFORME ALLE NORME DI SICUREZZA EN 12221

F **ATTENTION**
APRÈS LE MONTAGE S'ASSURER QUE TOUTES LES VIS SOYENT BIEN FERMÉES
FIXER TOUJOURS LES ROUES AVANT L'EMPLOI
NE LAISSEZ PAS LE BÉBÉ SANS SURVEILLANCE
NE LAISSER PAS PRÈS DE FEUX OU SOURCES DE CHALEUR
N'EMPLOYER PAS S'IL Y A DES PARTIES CASSÉES, DÉCHIRÉES OU MANQUANTES
N'EMPLOYER PAS POUR ENFANTS DE PLUS DE **12 MOIS D'ÂGE**
NETTOYAGE: N'EMPLOYER PAS DÉTERGENTS MAIS LINGE HUMIDE
CONFORME AUX EXIGENCES DE SÉCURITÉ, NORME EN 12221

UK **WARNING**
AFTER ASSEMBLY TAKE CARE TO ENSURE ALL SCREWS AND FITTINGS ARE
TIGHT AND SECURE
ALWAYS LOCK THE CASTORS/WHEELS BEFORE USE
DO NOT LEAVE THE CHILD UNATTENDED
DO NOT USE NEAR TO OPEN FIRES OR SOURCES OF STRONG HEAT
DO NOT USE THE PLAYPEN IF ANY PART IS BROKEN, TORN OR MISSING
THIS PRODUCT MUST NOT BE USED FOR A BABY OVER **12 MONTHS**
CLEANING: DO NOT USE DETERGENT, USE A WARM DAMP CLOTH
IN CONFORMITY WITH THE SAFETY SPECIFICATIONS EN 12221

D **VORSICHT**
NACH DEM MONTAGE NACHPRÜFEN ALLES SCHRAUBEN FEST ENGEZOGEN SIND
IMMER BEFESTIGEN DIE RADEN VOR DIE BENUTZUNG
LASSEN SIE NICHT DAS KLEINKIND UNBEWACHT
BENUTZEN SIE NICHT NACHBAR FEUER ODER WÄRME QUELLE
BENUTZEN SIE NICHT MIT KAPUTT, RISS ODER FEHLEND TEILE
BENUTZEN SIE NICHT FÜR KINDERN ÜBER **12 MONATE**
REINIGUNG: KEIN WASCHMITTEL, NUR NASS GEWEBE
DEN JEWEILIGEN STANDARDS EN 12221 ENTSpricht



"Ariel"

MODELLO BREVETTATO - PATENTED MODEL - MODÈLE BRÉVETÉ - PATENTMODEL

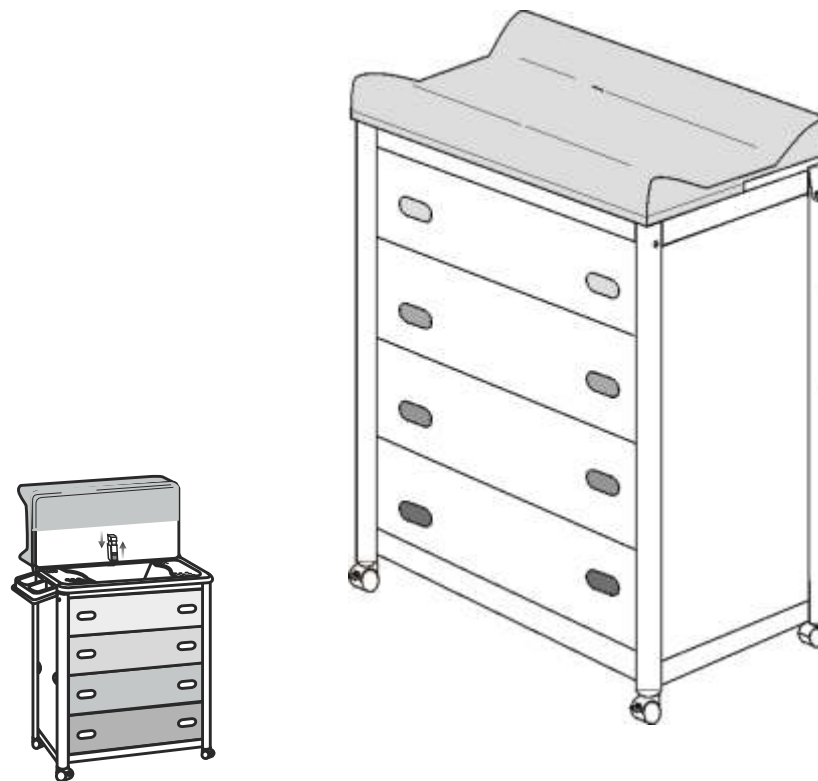

 **PLEBANI s.r.l.**

VIA DELL' ARTIGIANATO 1, 24060 TELGATE (BG) ITALY

Tel. +39 035 830314 • Fax +39 035 831350 - www.plebani.it • e-mail: info@plebani.it

- I** ISTRUZIONI DI MONTAGGIO E USO-LEGGERE ATTENTAMENTE E CONSERVARE PER FUTURA CONSULTAZIONE
F INSTRUCTIONS DE MONTAGE ET EMPLOI-LIRE AVEC ATTENTION ET GARDER POUR CONSULTATION FUTURE
UK ASSEMBLY AND USE INSTRUCTIONS-READ CAREFULLY AND RETAIN FOR FUTURE REFERENCE
D ZUM SPÄTEREN NACHSCHLAGEN AUFZUBEWAHRENDE GEBRAUCHSANSWEISUNG

MONTARE LE STAFFE SUL COPERCHIO USANDO LE APPOSITE VITI PICCOLE ED APPLICARE I TAPPI DI CHIUSURA.

MONTER LES SUPPORTS SUR LE COUVERCLE A L'AIDE DES DOUILLES EN LAITON ET APPLIQUER LES CHAPES DE FERMATURE.

MOUNT THE BRACKETS ON THE LID USING THE BRASS BUSHES AND FIT ON THE CAPS.

MIT HILFE DER ENTSPRECHENDEN MESSINGHULSEN DIE WINKEL AN DER ABDECKUNG BEFESTIGEN UND DIE VERSCHLUSSTOPFEN EINSETZEN.

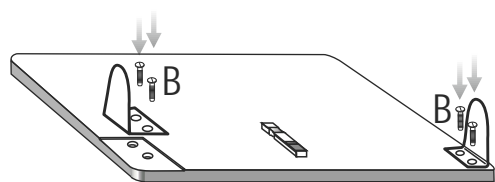

①

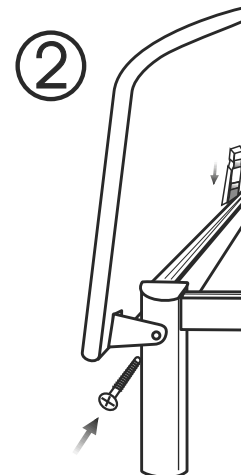

②

- ① COMPONENTI KIT MONTAGGIO
- ⓕ COMPOSANTS KIT DE MONTAGE
- ⓊⓀ ASSEMBLY KIT COMPONENTS
- ⓓ MONTAGE KIT ELEMENTEN

PER IL MONTAGGIO SEGUIRE LA SEQUENZA NUMERICA
POUR LE MONTAGE SUIVRE LA SÉQUENCE NUMÉRIQUE
FOR ASSEMBLY FOLLOW THE NUMERICAL SEQUENCE
BEI DER MONTAGE BITTE DIE NUMMERN DER REIHENFOLGE
NACH BEACHTEN

FISSARE IL COPERCHIO CON LE VITI IN DOTAZIONE.

SECURE THE LID WITH THE SCREWS PROVIDED.

FIXER LE COUVERCLE AVEC LES VIS FOURNIES A CET EFFET.

DIE ABDECKUNG MIT HILFE DER BEILIEGENDEN SCHRAUBEN
EIBAUEN.

- ① SISTEMA DI SICUREZZA
- ⓕ SYSTÈME DE SECURITÉ
- ⓊⓀ SAFETY SYSTEM
- ⓓ SICHERHEIT SYSTEM

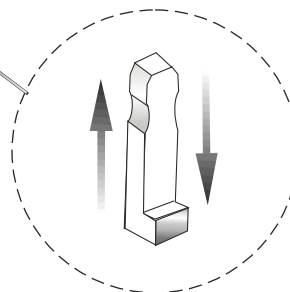

③

MONTARE LE ROTELLE A SCATTO
(LE DUE CON FRENO DAVANTI)

INSERT THE PUSH-IN CASTOR-WHEELS
(THE TWO WITH BRAKES GO AT THE FRONT)

MONTER LES ROULETTES PIVOTANTES
(LES DEUX AVEC FREIN AVANT)

DIE EINRASTENDEN LAUFROLLEN EINSETZEN
(DIE BEIDEN, MIT BREMSE VERSEHENEN LAUFROLLEN VORNE)

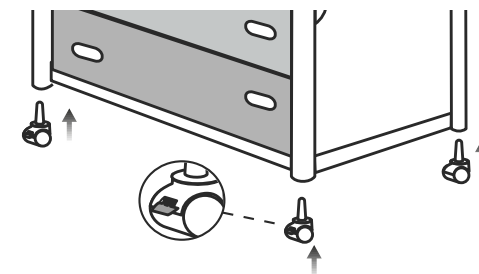

④

INSERIRE IL PORTAOGGETTI, QUINDI LA VASCHETTA INSERENDO LO SCARICO NELL'APPOSITO FORO PREDISPOSTO NELLO SCHIENALE.

FIT ON THE ITEM HOLDER AND THEN THE BATH TUB, FEEDING THE DRAIN PIPE INTO THE HOLE IN THE BACK SECTION.

FIXER LE PORTE-OBJETS EXTRACTIBLE ET ENSUITE LA BAIGNOIRE EN POSITIONNANT LE TUBE D'ÉVACUATION DE L'EA EN CORRESPONDANCE DU TROU PREVU A CET EFFET SUR LE DOSSIER.

DEN SEIFENHALTER EINSETZEN, ANSCHLIESSEND DIE WANNE EINSETZEN, WOBEI DER ABFLUS IN DAS ENTSPRECHENDE LOCH AUF DER RUCKWAND EINZUFÜHREN IST.

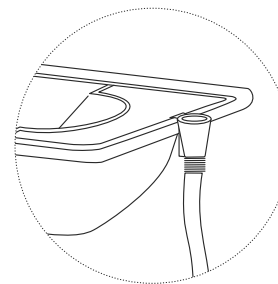

⑤

DURANTE L'USO DEL BAGNETTO, L'IMBUTO DELLO SCARICO RIMARRÀ APPESO AL BORDO DELLA VASCHETTA.

WHILE THE BATH IN USE, THE DRAIN FUNNEL IS HOOKED OVER THE EDGE OF THE BATH.

PENSANT L'UTILISATION DE LA BAIGNOIRE, L'ENTONNOIR D'ÉVACUATION RESTERA ACCROCHÉ AU BORD DU BAC.

WÄHREND DES BANDES MUB DER ABFLUBEINLAUF AM WANNENRAND AUFGEHÄNGT SEIN.



⑥

È POSSIBILE COLORARE L'INTERNO DELLE MANIGLIE CON GLI APPOSITI ADESIVI PREFUSTELLATI.

THE INSIDE OF THE HANDLES CAN BE COLOURED WITH SPECIAL CUT-TO SIZE ADHESIVES.

IL EST POSSIBLE DE COLORER LA PARTIE INTERIEURE DES POIGNÉES UTILISANT LES ADHESIFS SPECIAUX DECOURPÉS A MESURE.

DURCH ANBRINGUNG DER ENTSPRECHEND VORGESTANZTEN ETIQUETTEN AUF DER GRIFFINSENSETTE WERDEN DIESE BUNT.

