



per la gente di domani

Carty



ART - 094



LEGGERE ATTENTAMENTE E CONSERVARE PER FUTURA CONSULTAZIONE!
READ CAREFULLY AND KEEP INSTRUCTIONS FOR FUTURE REFERENCE!

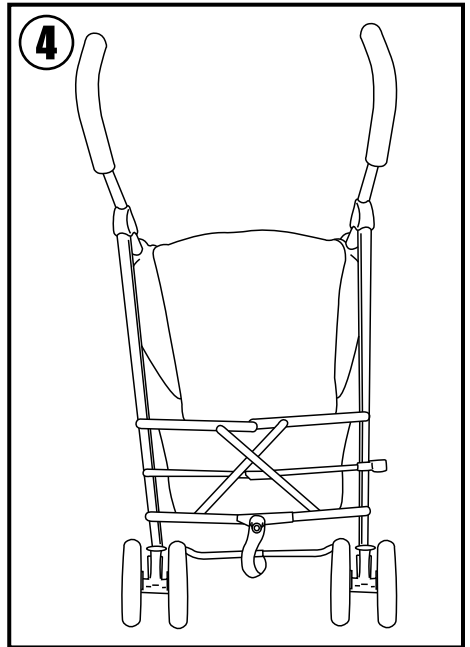
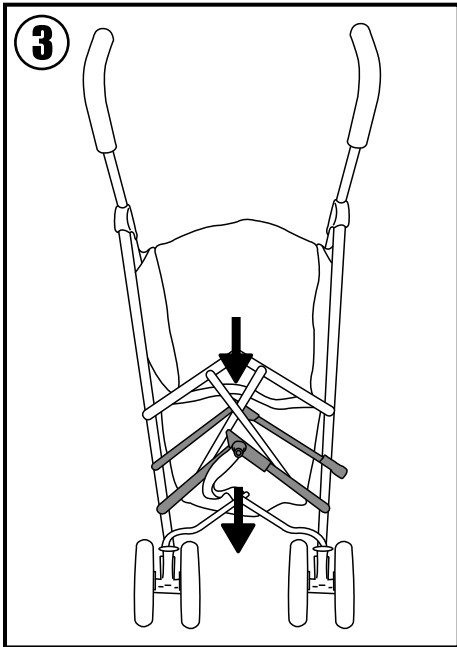
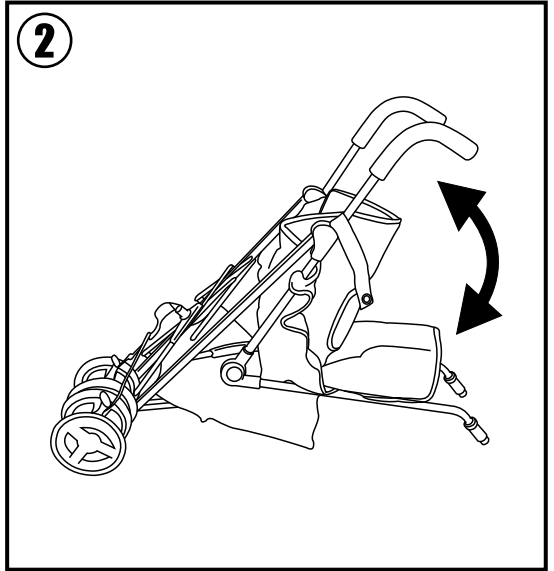
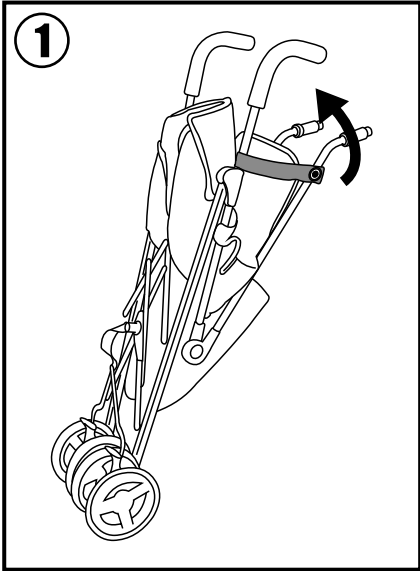

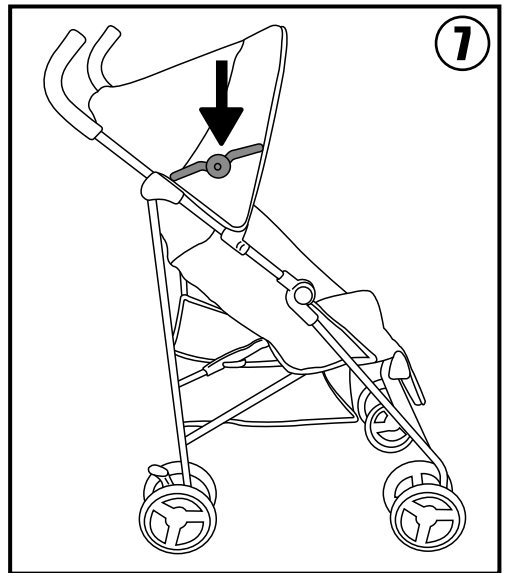
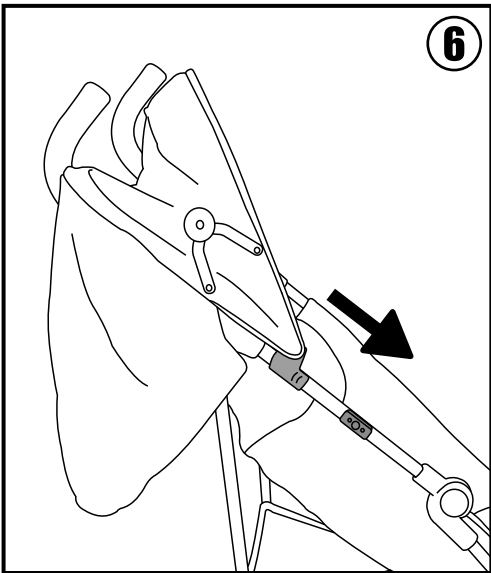
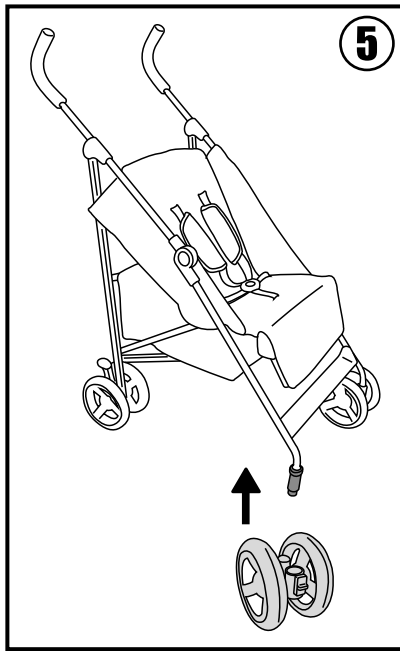

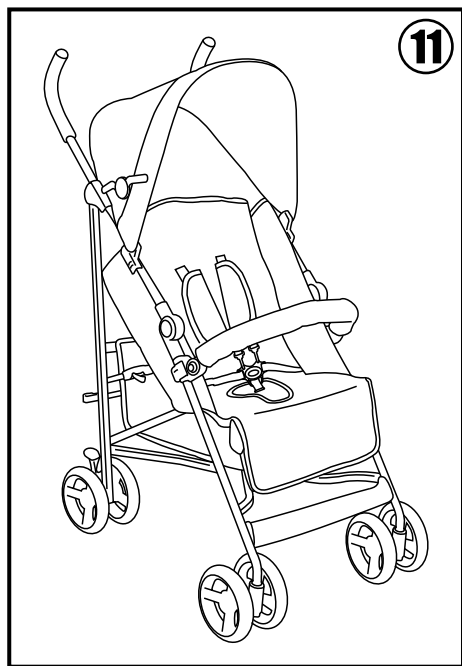
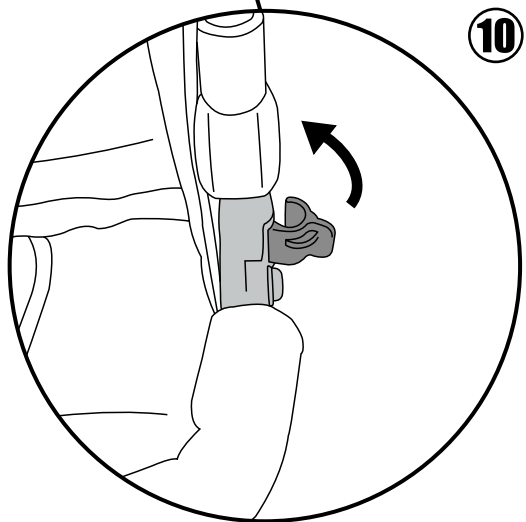
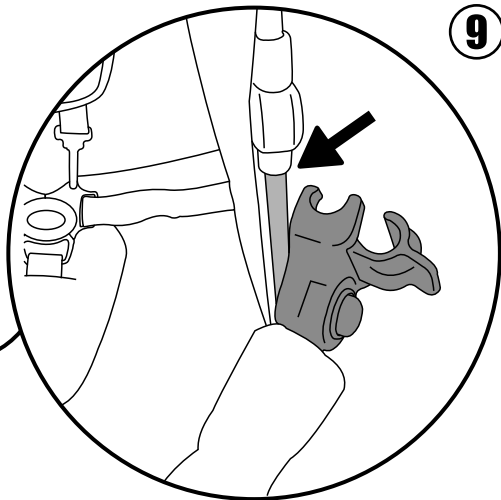
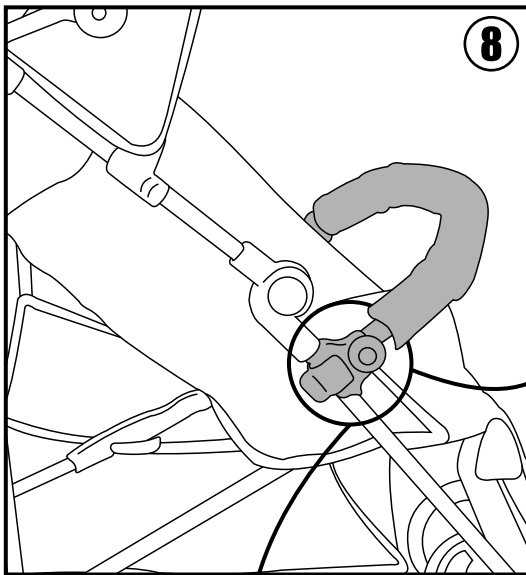

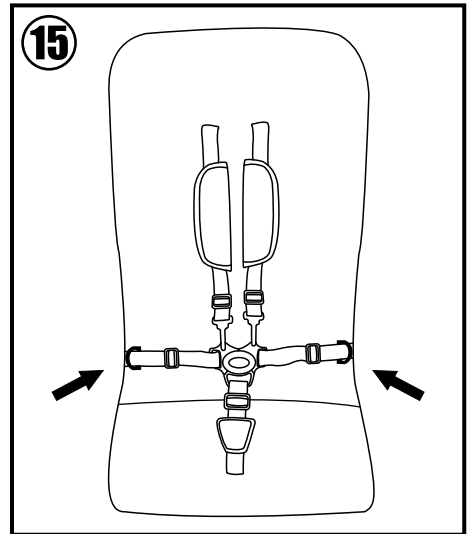
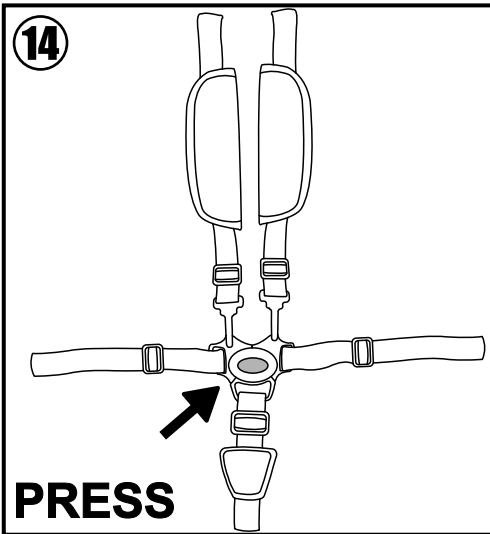
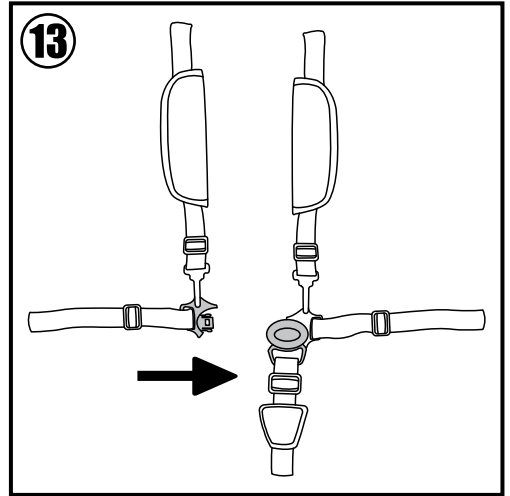
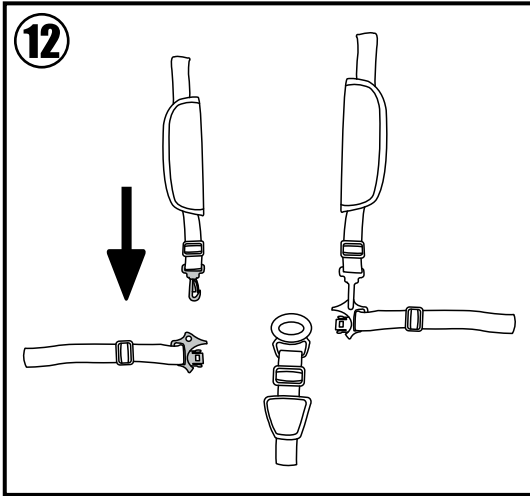

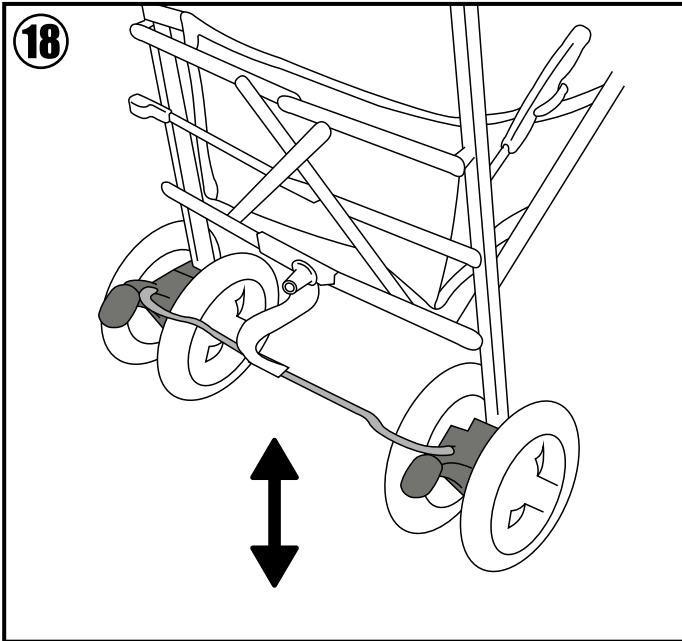
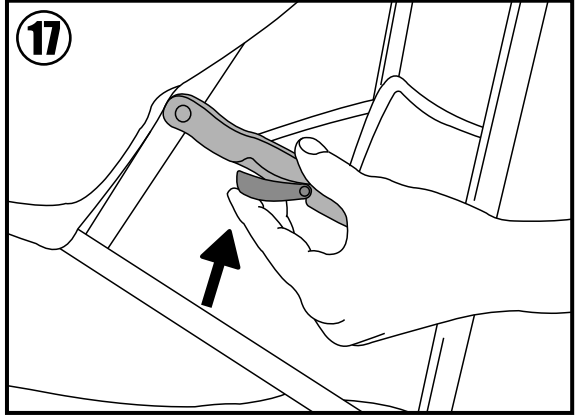
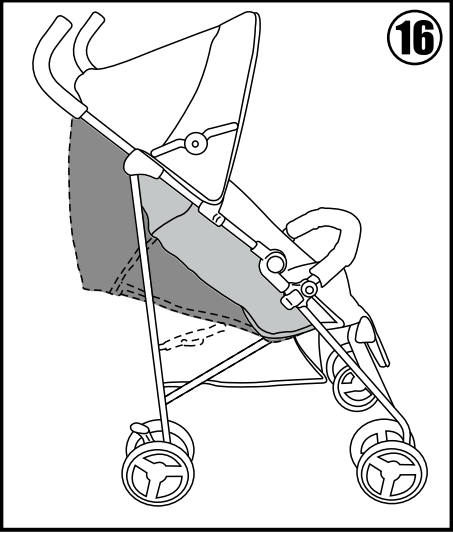

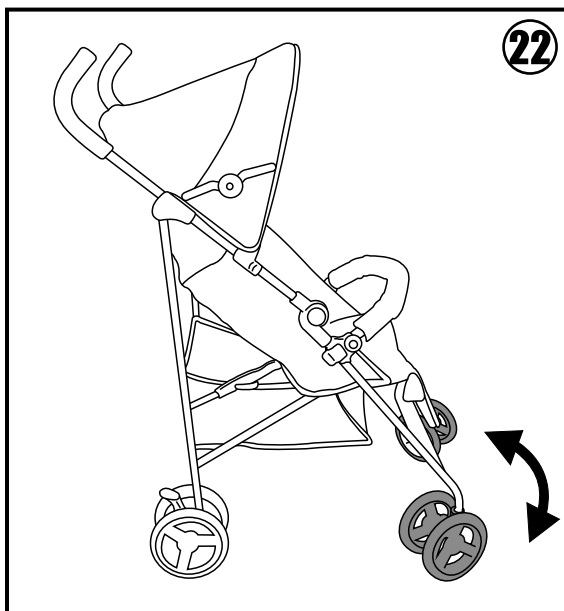
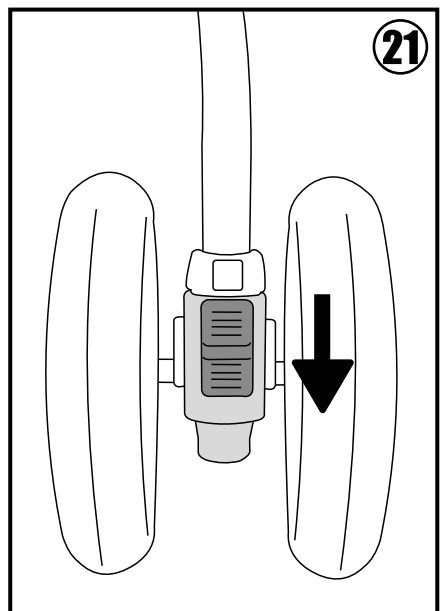
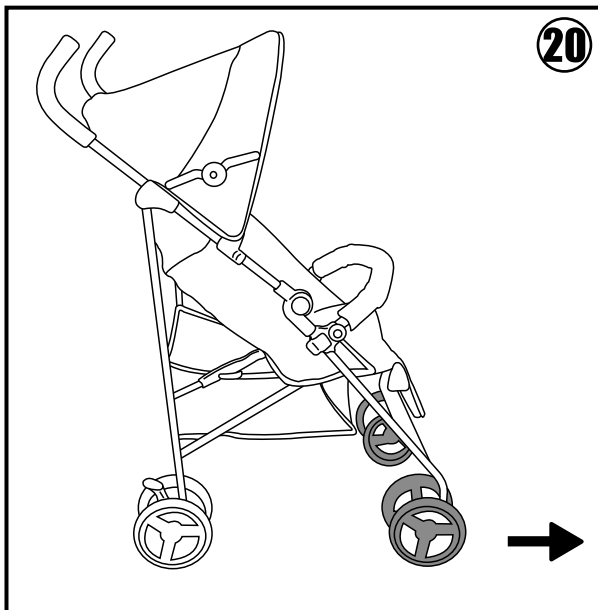
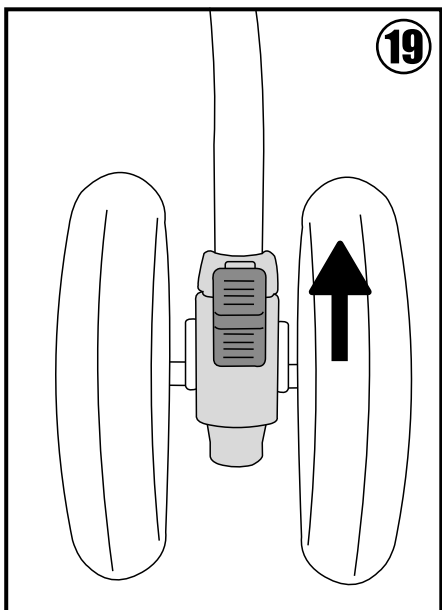

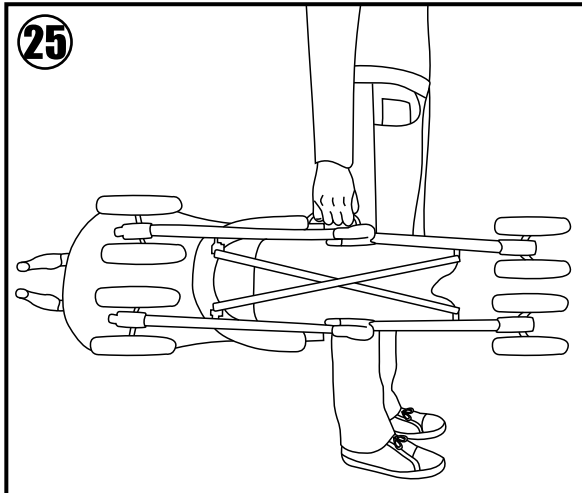
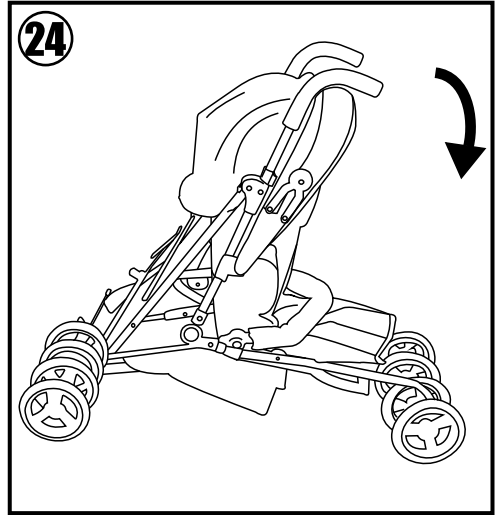
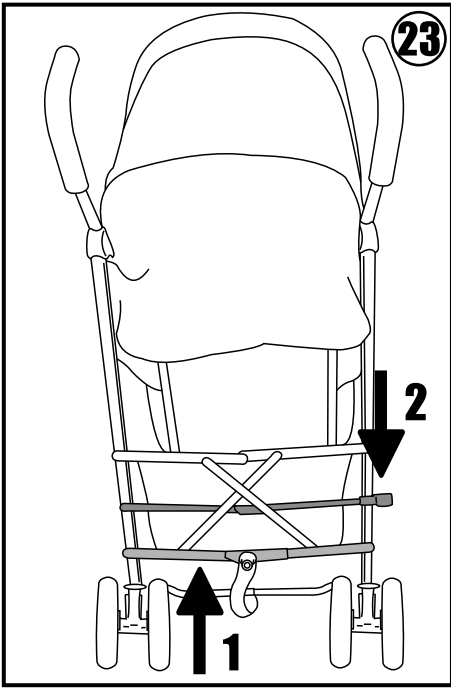

ISTRUZIONI DI MONTAGGIO ED USO

LEGGERE ATTENTAMENTE E CONSERVARE PER FUTURA CONSULTAZIONE

Per un corretto uso del passeggino "CARTY" vi consigliamo di dedicare alcuni minuti alla lettura di questo manuale.

GARANZIA DI QUALITÀ:

- Il nostro passeggino è fabbricato secondo le norme europee EN 1888 : 2012.
- Questo prodotto è garantito per il periodo previsto dalle leggi vigenti contro i difetti di produzione. Se l'articolo viene riparato o modificato da personale non autorizzato, la garanzia cessa di esistere.
- La non cura del prodotto stesso, la mancata manutenzione, il naturale consumo e i danni causati da uso improprio o scorretto implicano la perdita della garanzia.
- Non possono essere reclamati difetti e/o deterioramenti dovuti ad un utilizzo non adeguato, al non rispetto delle norme di sicurezza, di montaggio e d'uso descritte o a modifiche fatte al prodotto.
- Graffi, usura, opacizzazione o ingiallimento delle parti dovuto allo sfregamento, all'uso di detersivi, sudore o fenomeni atmosferici non sono un difetto di fabbricazione.
- Errati lavaggi, tessuti lasciati umidi, non ben asciugati possono dar vita a forme di muffa e non sono difetti di fabbricazione.
- Se necessitate di assistenza, contattate il rivenditore presso il quale avete effettuato l'acquisto. Sarà il tramite con la nostra azienda per fornirvi le opportune indicazioni.

IMPORTANTE!

PRIMA DI UTILIZZARE QUESTO ARTICOLO, LEGGERE ATTENTAMENTE LE ISTRUZIONI E LA SEQUENZA DI MONTAGGIO PER EVITARE INUTILI PERICOLI AL VOSTRO BAMBINO!

RIMUOVERE ED ELIMINARE TUTTI I SACCHETTI DI PLASTICA, POTREBBERO ESSERE FONTE DI SOFFOCAMENTO O STRANGOLAMENTO PER IL VOSTRO BAMBINO!

MAI LASCIARE IL BAMBINO INCUSTODITO!

- Nota Importante: Questo manuale, le immagini, le avvertenze e tutto il materiale in esso contenuto, si riferiscono ad una determinata versione del prodotto. Alcune parti e/o funzioni, possono variare in virtù delle costanti migliorie apportate ai prodotti.

APERTURA

Togliete dall'imballo il prodotto e ogni sua componente, controllate che i vari sacchetti di plastica siano vuoti e non contengano piccoli accessori o componenti (come: viti, bulloni, tappi o altre piccole parti), tenerli lontani dalla portata del bambino o rimuoverli.

Per aprire il passeggino sbloccate la cinturina di chiusura tirandola (Fig. 1), aprite il passeggino (Fig. 2), spingete col piede verso il basso le leve di bloccaggio poste sul retro del passeggino (Fig. 3) finchè son completamente bloccate (Fig. 4). Controllate che il passeggino sia completamente e correttamente aperto spingendo leggermente i manici verso il basso.

Inserite le ruote anteriori negli appositi supporti sul telaio inserendole dal lato del foro più largo (Fig. 5).

Agganciate la capottina al tubo inserendo l'aggancio nell'apposita guida (Fig. 6); eseguite la stessa operazione su ambo i lati. Fissate poi il velcro sullo schienale. Ruotatela in avanti e bloccatela spingendo sulle cerniere a compasso laterali (Fig. 7). Per sganciarla, sbloccate i compassi, sganciate il velcro e sfilate la capotte dalle guide.

Per fissare la barra di sicurezza frontale (bracciolo) (Fig. 8), fissatela al telaio (Fig. 9) col bottone di regolazione verso l'esterno. Spingete il gancio fino a farlo chiudere contro il tubo (CLICK) (Fig. 10). Eseguite l'operazione su entrambi i lati. Per togliere il bracciolo, sbloccate i ganci e rimuovetelo.

Ora il vostro passeggino è pronto per l'uso (Fig. 11). Assicuratevi che esso sia ben aperto, saldamente montato e stabile, che non ci siano parti rotte, difettose o mancanti.

CINTURE

AVVERTENZA: Utilizzate SEMPRE le cinture e lo spartigambe ben tesi e regolati! Inserite il gancio delle cinture verticali nelle asole delle cinture girovita (Fig. 12). Inserite le cinture girovita nella fibbia della cintura inguinale (CLICK) (Fig. 13).

Per sganciarle e far uscire il vostro bambino, premete il pulsante al centro della fibbia (Fig. 14).

Questo articolo è provvisto di punti di ancoraggio per agganci di qualsiasi sistema di ritenuta, diversi da quello già installato (Fig. 15).

MODO D'USO E REGOLAZIONI

Carty ha lo schienale regolabile in cinque posizioni (Fig. 16). Per abbassare lo schienale, premere i pulsanti sulle leve di sblocco (Fig. 17) su entrambi i lati contemporaneamente. Abbassare lo schienale fino alla posizione desiderata. Spingere lo schienale verso l'alto scegliendo la posizione più consona o quella verticale.

Per bloccare le ruote e frenare il passeggino, spingere la leva del freno verso il basso. Per sbloccarle e riprendere la marcia, spingere la leva verso l'alto (Fig. 18).

UTILIZZARE SEMPRE I FRENI QUANDO SI È FERMI E SU SUPERFICI NON PIANE!

Questo passeggino è dotato di ruote anteriori piroettanti e molleggiate per consentire una maneggevolezza maggiore negli spostamenti. Per disattivare tale funzione bloccando le ruote, basta sollevare le leve poste sulle ruote (Fig. 19). In questo modo il passeggino potrà seguire solamente un percorso rettilineo (Fig. 20). Spingete verso il basso le stesse leve (Fig. 21) e le ruote del passeggino gireranno e curveranno più facilmente (Fig. 22).

CHIUSURA

Per chiudere il passeggino, sbloccate i compassi della capottina e poi chiudetela. Sbloccate i sistemi di sicurezza alzando la prima leva e poi sbloccando la seconda spingendo verso il basso (Fig. 23). Spingete le maniglie in avanti (Fig. 24) fino alla completa chiusura del passeggino. Bloccatelo con l'apposita cinturina.

ATTENZIONE: NON EFFETTUARE NESSUNA MANOVRA DI APERTURA O CHIUSURA DEL PASSEGGINO CON ALL'INTERNO IL BAMBINO O OGGETTI VARI.

Carty è dotato di una comoda maniglia di trasporto laterale per poterlo portare in giro, quando chiuso, ovunque vogliate senza sforzo (Fig. 25).

AVVERTENZE:

LEGGERE ATTENTAMENTE LE ISTRUZIONI PRIMA DELL'ASSEMBLAGGIO DEL PASSEGGINO. CONSERVARE QUESTO MANUALE PER RIFERIMENTI FUTURI. L'INOSSERVANZA DI QUESTE AVVERTENZE E DELLE ISTRUZIONI DI UTILIZZO PUÒ CAUSARE GRAVI CONSEGUENZE ALLA SICUREZZA DEL VOSTRO BAMBINO.

Sappiamo quanto voi genitori teniate alla salute e alla sicurezza del vostro bambino, vi consigliamo pertanto di seguire queste semplici avvertenze e consigli d'utilizzo.

- **ATTENZIONE: NON LASCIARE MAI IL VOSTRO BAMBINO INCUSTODITO, SENZA LA SORVEGLIANZA DI UN ADULTO. LA SICUREZZA DEL BAMBINO È SOTTO LA VOSTRA RESPONSABILITÀ.**

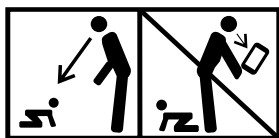

- **ATTENZIONE:** L'uso di smartphone o tablet riduce l'attenzione verso il vostro piccolo aumentando l'esposizione a rischi e pericoli gravi. Se il bambino è di età inferiore ai 6 mesi, controllatelo costantemente.

- Gettare e tenere fuori dalla portata dei bambini i sacchetti di plastica dell'imballo, per evitare casi di soffocamento.

- Prima dell'uso assicurarsi che tutti i dispositivi di bloccaggio siano correttamente agganciati, funzionanti e che tutte le componenti non presentino difetti o danneggiamenti; in tal caso non utilizzare il prodotto.
- Verificare che l'articolo non abbia viti allentate o avvitate scorrettamente o altri elementi che potrebbero ferire il bambino o potrebbero far impigliare i vestiti (o catenelle, succhietti o oggetti simili) ed essere fonte di strangolamento. Non utilizzare con parti rotte, difettose o mancanti.
- Svolgere le operazioni di montaggio e installazione SENZA alcun bambino nei paraggi. L'assemblaggio di questo prodotto deve essere effettuato da un adulto.
- Non apportare alcuna modifica o aggiungere altri elementi che possano compromettere la sicurezza dell'articolo; potrebbe essere pericoloso.
- Non lasciare che il vostro bambino giochi con questo prodotto. Non lasciare che altri bambini o animali giochino incustoditi in prossimità del prodotto e/o si arrampichino sullo stesso.
- Questo passeggino è dotato di cintura di sicurezza e spartigambe. Utilizzare sempre la cintura di sicurezza, controllando che sia ben regolata.
- **ATTENZIONE:** Utilizzare il sistema di ritenuta non appena il vostro bambino è in grado di stare in posizione seduta autonomamente.
- **ATTENZIONE:** Questo articolo NON è adatto a bambini di età inferiore ai 6 mesi.
- Questa seduta non è adatta per bambini di età inferiore a 6 mesi.
- **ATTENZIONE:** Questo articolo NON è adatto a bambini di peso superiore a 15 Kg.
- Tenere lontano da fonti di calore, prese elettriche, forni, fuochi, finestre... e altri tipi di pericoli.
- Quando si lascia l'articolo esposto al sole aspettare che si raffreddi prima di utilizzarlo.
- Non apportare alcuna modifica che possa compromettere la sicurezza del prodotto; potrebbe essere pericoloso utilizzare accessori non approvati dal costruttore.
- **ATTENZIONE:** Durante l'utilizzo non date al bambino e non posizionate il prodotto in prossimità di corde o cinghie, potrebbero essere fonte di strangolamento.
- Assicuratevi di seguire le istruzioni di montaggio nell'ordine indicato, in quanto alcune parti devono essere installate prima di altre.
- **ATTENZIONE:** Questo passeggino è studiato per trasportare un solo bambino per volta.
- **ATTENZIONE:** Ogni peso attaccato al manico influisce sulla stabilità del passeggino e ne compromette la stabilità e la sicurezza.
- Il cestello è studiato per un carico massimo di 5Kg; ogni carico superiore ne compromette la stabilità.
- **ATTENZIONE:** Questo prodotto non è adatto per correre o pattinare.
- Non usare la barra frontale e/o le maniglie per sollevare il passeggino con all'interno il vostro bambino o altri pesi. Impugnare sempre il telaio in questi casi.

- La barra frontale imbottita è progettata come accessorio, non assicura il vostro bambino nella seduta e non sostituisce le cinture di sicurezza a cinque punti di cui è dotato l'articolo. Non è ideata per sorreggere il peso del vostro bambino, tanto meno per far sedere un adulto.
- **BLOCCARE SEMPRE LE RUOTE OGNI VOLTA CHE SI EFFETTUA UNA SOSTA**; per verificare che siano bloccate, muovete leggermente avanti e indietro il prodotto. È importante frenare le ruote ogni volta che adagate o togliete il vostro bambino.
- **NON LASCIARE MAI IL PICCOLO DENTRO IL PASSEGGINO SU PIANI INCLINATI O RIPIDI**, anche se con ruote bloccate.
- Non sostare in prossimità di veicoli in movimento, anche con il freno inserito. La corrente d'aria potrebbe causare uno spostamento imprevisto del passeggino.
- Non usare il passeggino su scale o scale mobili; in tal caso togliere il bambino e chiudere il passeggino.
- È pericoloso legare animali domestici al prodotto, possono compromettere la stabilità e/o causare la perdita della presa del telaio.
- Prestare particolare attenzione ai tratti di terreno irregolari, ai gradini e ai marciapiedi. Quando scendete da marciapiedi o gradini vi consigliamo di farlo usando le ruote posteriori per prime, onde evitare ribaltamenti o altri pericoli. Quando invece salite fatelo usando per prime le ruote anteriori.
- Per assicurarsi il pieno controllo del passeggino tenere con entrambe le mani l'impugnatura.
- Utilizzare con particolare cautela sui mezzi di trasporto pubblici.
- Se possibile, evitate l'uso di questo articolo in spiaggia; i granelli di sabbia e la salsedine potrebbero danneggiare e compromettere gravemente il freno impedendone il funzionamento. Nell'eventualità ciò accada, pulire con attenzione da granelli di sabbia e salsedine le ruote, i tubi e le parti dei movimenti e degli scorrimenti.
- Anche per un normale uso del passeggino assicurarsi periodicamente che tutte le parti siano pulite da polvere o sporco, si eviteranno così attriti che potrebbero compromettere il funzionamento del passeggino.
- Questo articolo è provvisto di punti di ancoraggio per agganci di qualsiasi sistema di ritenuta, diversi da quello già installato.
- Non rimuovere le etichette adesive e/o cucite; potrebbero rendere il prodotto non conforme ai sensi di norma.
- **ATTENZIONE**: Non effettuare nessuna manovra di apertura o chiusura del passeggino con all'interno il vostro bambino o oggetti vari. Per evitare lesioni o ferimenti, assicurarsi che il vostro bambino sia a debita distanza durante le operazioni di apertura, chiusura o regolazione del prodotto.
- Evitare di infilare le dita nei sistemi di bloccaggio e nei vari meccanismi.
- Quando non in uso, tenere questo articolo fuori dalla portata dei bambini.

CURA E MANTENIMENTO DEL PRODOTTO:

Per un miglior funzionamento e mantenimento del prodotto, vi consigliamo di seguire questi consigli di manutenzione. Le operazioni di pulizia e manutenzione devono essere effettuate solo da adulti.

- Controllare regolarmente che l'articolo e i suoi accessori non abbiano parti rotte, difettose o mancanti.



- **ATTENZIONE:** Non lavare nessuna componente o parte in lavatrice.

- Per pulire le parti plastiche e i tessuti, usare strofinacci con acqua tiepida e detersivi neutri.

- Tenere pulite le parti tessili dalla polvere spazzolandole.
- Non usare solventi. Non candeggiare. Asciugare perfettamente prima di utilizzarlo o riporlo.
- Asciugare bene le parti in ferro per prevenire la ruggine.
- Proteggere il prodotto da agenti atmosferici, acqua, pioggia o neve; l'esposizione continua e prolungata al sole potrebbe causare cambiamenti di colore.
- Tenete puliti da polvere e sabbia i tubi e le parti dei movimenti e degli scorrimenti per evitare inceppamenti, attriti e mal-funzionamenti.
- Controllare periodicamente le ruote e la loro usura; tenerle pulite da polvere e sabbia.
- Non utilizzare pezzi di ricambio che non siano stati approvati e forniti dal produttore. Usare esclusivamente ricambi Plebani.

Il produttore potrà apportare in qualsiasi momento modifiche all'articolo al fine di migliorarlo. Plebani s.r.l. declina ogni responsabilità per danni a cose o persone derivanti da un utilizzo improprio e/o scorretto del prodotto.

NOTE IMPORTANTI:

- Tenere medicinali, piccoli oggetti e oggetti pericolosi per il bambino lontani dal prodotto.
- Tenere il seguente manuale vicino al prodotto per eventuali consultazioni future.
- **NON POSIZIONARE** l'articolo vicino a fonti di calore, prese elettriche...o dove il bambino possa venire a contatto con qualsiasi rischio.
- Assicurarsi che chi utilizza questo articolo (nonni, parenti, babysitter ecc.) sia a conoscenza dell'esatto funzionamento dello stesso e delle norme di sicurezza.

Grazie per aver scelto un prodotto Plebani.

Plebani da sempre si impegna per tutelare la sicurezza dei più piccoli. Ricordate che la miglior protezione per i vostri bambini è la cura e l'attenzione che dedicate loro

Tutti i testi, i disegni e ogni contenuto presente in questo manuale sono di proprietà ESCLUSIVA della Plebani s.r.l. e sono tutelati dalle leggi in vigore. Ogni copia e/o riproduzione è punita dalla legge.

ASSEMBLY AND USE INSTRUCTIONS

READ CAREFULLY AND KEEP FOR FUTURE REFERENCE

For a correct use of "CARTY" stroller we recommend you to take few minutes to read this manual.

QUALITY GUARANTIES:

- Our stroller is made according to European safety standards EN 1888 : 2012.
- This product is guaranteed for a period as stated by the laws in force against production defects. If the item is repaired or modified by not authorized people, the warranty expire.
- The negligence on care of the product, the lack of maintenance, the natural consumption and damage caused by incorrect or wrong use involve the loss of warranty.
- All defects and/or deteriorations caused by wrong use, by the non respect of security standards, assembling and use here mentioned or by modifications made on the product, cannot be claimed.
- Scratches, wear, dullness or the turning yellow of the parts due to rubbing, to the use of detergents, sweat or weather phenomena are not a manufacturing defect.
- Wrong washes, wet and not well dried fabrics may create molds and cannot be considered as manufacturing defects.
- If you need assistance, please contact the retailer from whom you purchased the product. It will be the intermediary with our company providing you appropriate indications.

IMPORTANT!:

BEFORE USING THIS ARTICLE, READ CAREFULLY THE INSTRUCTIONS AND THE SEQUENCE OF ASSEMBLY TO AVOID UNNECESSARY HAZARDS TO YOUR CHILD! THROW AWAY AND REMOVE ALL POLY BAGS OF PACKING, THEY MIGHT BE RISKS OF SUFFOCATION FOR YOUR BABY!
NEVER LEAVE YOUR CHILD UNATTENDED!

- Important Note: TThis manual, images, warnings, and all material contained therein refer to a particular version of the product. Some parts and/or features may be changed due to the constant improvements made to the products.

OPENING

Remove the product and all of its components from packaging, check that all plastic bags are empty and do not contain small parts or components (such as screws, bolts, caps or other small parts), keep them away from the reach of children or remove them.

To open stroller loosen closing belt by pulling it (Fig. 1), open stroller (Fig. 2), push with your foot down on the locking levers on the back of the stroller (Fig. 3) until they are completely blocked (Fig. 4). Check that stroller is fully and correctly opened by pushing handles down gently. Insert the front wheels into supports on frame by putting them on the larger hole side (Fig. 5).

Fix canopy to frame by inserting the hook into guide (Fig. 6); make same operation on both sides. Then fix Velcro on back. Turn it forward and lock it by pushing onto side compass (Fig. 7). To release canopy, unlocked compasses, unhook Velcro and remove canopy from the guides.

To fix the safety front-bar (Fig. 8), fix it to the frame (Fig. 9) with regulation button outside face. Push the hook until it closes against frame (CLICK) (Fig. 10). Make same operation on both sides. To remove the armrest, unlock the hooks and remove it.

Now your stroller is ready for use (Fig. 11). Make sure that it is wide open, secured and stable, that there are no broken, defective or missing parts.

BELTS

WARNING: ALWAYS use safety belts and crotch strap, properly adjusted and fixed! Insert the hook of shoulder belts into belts slots (Fig. 12). Insert waist belt into crotch buckle (CLICK) (Fig. 13).

To release them and bring baby out, press button in the center of the buckle (Fig. 14). This item is provided with anchor points for hooks of any restraint system, different from the one already installed (Fig. 15).

WAY OF USE AND REGULATIONS

Carty has adjustable backrest in five positions (Fig. 16). To lower backrest, press buttons on release levers (Fig. 17) on both sides at the same time. Lower backrest to the desired position. Push backrest upwards choosing the most appropriate position or the vertical one.

To lock wheels and brake stroller, push the brake lever down. To unlock them and resume driving, push the lever up (Fig. 18).

ALWAYS USE BRAKES WHEN STOPPED AND ON NOT PLANE SURFACES!

This stroller has swivel and springy front wheels to allow a better handy during movements. To deactivate this function fixing wheels, pull up the levers on the wheels (Fig. 19). This way stroller can run only straight (Fig. 20). Push levers down (Fig. 21) to restore swivel function and drive more easily (Fig. 22).

CLOSING:

To close stroller, unlocked the compasses of canopy and then close it. Unlock the safety systems lifting the first lever and then unlocking the second pushing it down (Fig. 23). Push the handles forward (Fig. 24) until stroller is completely closed. Lock it with its belt.

WARNING: DO NOT MAKE ANY OPENING OR CLOSING OPERATION OF THE STROLLER WITH BABY OR ANY OBJECTS INSIDE.

Carty has a handy side carrying handle to carry it when closed, anywhere you want without effort (Fig. 25).

WARNINGS:

READ CAREFULLY THE INSTRUCTIONS BEFORE ASSEMBLY OF STROLLER. KEEP THIS MANUAL FOR FUTURE REFERENCES. THE NON-OBSERVANCE OF THESE WARNINGS AND USE INSTRUCTIONS COULD CAUSE SERIOUS CONSEQUENCES TO YOUR BABY'S SAFETY.

We know how you parents care about health and safety of your baby, for this reason we recommend you to follow these simple warning and using advices.

- **WARNING:** NEVER LEAVE YOUR CHILD UNATTENDED, WITHOUT THE SUPERVISION OF AN ADULT. THE SAFETY OF YOUR CHILD IS UNDER YOUR RESPONSIBILITY.

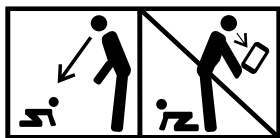

- **WARNING:** Using smartphone or tablet reduces your attention to the baby and increase exposure to risks and serious hazards. If the baby is less than 6 months, check it constantly.

- Throw away and keep out of baby's reach the packing plastic poly bags, to avoid suffocation.
- Before every use make sure that all locking devices work correctly and all components are not defected or damaged; in this case do not use product.
- Check that the product doesn't have any loosened or improperly assembled screws, or any other elements or other elements that could injure the child or could cause clothing to get caught (or chains, soothers or similar objects) and be a source of strangulation. Do not use with any broken, defected or loosen parts.

- Make assembly and installation operations WITHOUT any babies around. Assembly of this product should be made by an adult.
- Do not make any modifications or add other elements that may compromise the safety of the item; it could be dangerous.
- Do not let your child play with this product. Do not let other children or animals play unattended near the product and/or climb into.
- This stroller has safety belts and crotch strap. Always use them properly adjusted and fixed.
- **WARNING:** Use the restraint system as soon as your baby can seat unaided.
- **WARNING:** This product is NOT suitable for children under the age of 6 months.
- This seat is not suitable for children under 6 months.
- **WARNING:** This product is NOT suitable for children with 15 Kg MAXIMUM weight.
- Keep it far from sources of heat, current-taps, ovens, fires, windows...and any other type of danger.
- When you leave the product exposed to the sun, wait it becomes cooler before using it.
- Do not make any modifications that could damage safety of the product; it may be dangerous use spare parts not approved by manufacturer.
- **WARNING:** When using do not give to your baby, and do not place the product near the ropes or straps, they could be a source of strangulation.
- Make sure to follow the assembling instructions in the order shown, since some parts must be assembled before others.
- **WARNING:** This stroller is studied to bring only one child by time.
- **WARNING:** Any weight attached on handle affects on stroller stability and may affect its stability and safety.
- Storage basket can load 5 Kgs maximum weight; any overload might compromise its stability.
- **WARNING:** This item is not suitable to run or to skate.
- The padded front bar is designed as an accessory, does not ensure the child in the seat and it's not a substitute of five points safety belts equipped on product. Front-bar is not designed to carry the weight of your child, much less to let seat an adult.
- Do not use the front bar and/or the handles to lift the stroller with your child or other weights inside it. Always hold the frame in such cases.
- ALWAYS LOCK WHEELS EVERY TIME YOU MAKE A STOPS; to check that they are locked, move the product slightly back and forth. It is important to stop the wheels whenever lying or remove your child.
- NEVER LEAVE THE BABY INSIDE STROLLER ON TILTED OR STEEP SURFACES, even if wheels are locked.
- Do not stay close to moving vehicles, even with brake pulled. The air flow may cause an unexpected movement of the stroller.

- Do not use stroller on stairs or escalators; in this case take the baby out and close the stroller.
- It is dangerous to tie pets to the product, they can compromise the stability and/or cause the loss of the grip of the frame.
- Pay many attention to the uneven grounds, to steps and sidewalks. When you get off from sidewalks or steps we recommend you to do it using back wheels first, to avoid rollovers and other hazards. Instead, when you climb on, do it using front wheels first.
- In order to have full control of the stroller hold the handle with both hands.
- Use with caution on public transportation.
- If possible, avoid using this article on the beach; the grains of sand and the saltiness could damage and seriously compromise the brake preventing its operation. In the event this happens, carefully clean wheels, pipes and parts of the movements and sliding from grains of sand and salt.
- Even for a normal use of the stroller, regularly make sure that all parts are clean from dust or dirt, this will avoid frictions that may affect the operating of the stroller.
- This article is provided with fixing points for hooks of any restraint system, other than the one already installed.
- Do not remove stucked and/or sewed labels; it may let the product not conform to safety standards.
- **WARNING:** Do not make any opening or closing operation of the stroller with baby or any objects inside. To prevent any injuries, make sure that your baby is at a safe distance during opening, closing and regulation of the product.
- Avoid to put fingers in locking systems and in various mechanisms.
- When not in use, keep this item out of babies' reach.

CARE AND MAINTENANCE OF THE PRODUCT:

For better operation and maintenance of the product, we suggest you to follow these maintenance advices. The cleaning and maintenance must be done only by adults.

- Regularly check that item and its accessories have no broken, defective or missing parts.



- **WARNING:** Do not wash any component or part in the washing machine.
- To clean plastic parts and fabric, use towels with hot water and neutral detergents.
- Keep fabric parts clean by dust brushing them.
- Do not use solvents. Do not bleach. Dry thoroughly before using or storing it.
- Dry well iron parts to prevent rust.
- Protect the product from weather, water, rain or snow; continuous and prolonged exposure to sunlight may cause color changes.

- Keep clean from dust and sand pipes and parts of movements and flows to prevent jamming, friction and malfunctions.
- Regularly check wheels and their wear and tear; keep them clean from dust and sand.
- Do not use spare parts not approved and supplied by the manufacturer. Use only Plebani spare parts.

The manufacturer may make changes to the article at any time to improve it.

Plebani s.r.l. disclaims any liability for damage or injury caused by improper use and/or misuse of the product.

IMPORTANT NOTES:

- Keep medicines, small objects and any dangerous items for baby far from the item.
- Keep this manual near the product for future reference.
- DO NOT PLACE this item near heat sources, electrical outlets...or where the baby can contact with any risk.
- Be sure that those who use this product (grandparents, relatives, babysitters, etc.) is aware of precise operation of product and all safeties standards.

Thank you for choosing a Plebani's product.

Plebani has always been committed to protecting the safety of children.

Remember that the best protection for your children is the care and the attention you give them

INSTRUCTIONS D'ASSEMBLAGE ET D'EMPLOI

LIRE ATTENTIVEMENT ET GARDER POUR CONSULTATION FUTURE

Pour une utilisation correcte de la poussette "CARTY" nous vous recommandons de prendre quelques minutes pour lire ce manuel.

GARANTIE DE QUALITÉ:

- Notre poussette est fabriquée en conformité avec les normes Européennes EN 1888 : 2012.
- Ce produit est garanti pour la période prévue par les lois en vigueur contre défauts de production. Si l'article est réparé ou modifié par des personnes non autorisées, la garantie cesse d'exister.
- Le manque de soin du produit lui-même, le manque d'entretien, une naturelle consommation et dommages causés par une usage impropre ou incorrecte impliquent la perte de la garantie.
- Ne sont pas acceptées réclamations défauts et/ou détériorations par une utilisation impropre, par le non respect des normes de sécurité, d'assemblage et d'emploi décrites ou par des modifications faites au produit.
- Griffades, usure, déglçage ou jaunissement dû au frottement, par usage de détergents impropres, sueur, phénomènes atmosphériques ne sont pas des défauts de fabrication.
- Lavages incorrects et tissus pas bien séchés qui peuvent produire des moisissures ne sont des défauts de fabrication.
- Si vous avez besoin d'aide, prière de contacter le revendeur auprès duquel vous avez acheté le produit. Ce sera le trait-d'union avec notre société afin de vous fournir des conseils.

IMPORTANT!

AVANT D'UTILISER CET ARTICLE, LIRE ATTENTIVEMENT LES INSTRUCTIONS ET LA SEQUENCE DE MONTAGE POUR EVITER TOUS DANGER À VOTRE ENFANT!
ENLEVER ET ELIMINER TOUS LES SACS EN PLASTIQUE, POURRAIT ETRE UNE SOURCE DE SUFFOCATION OU D'ETRANGLEMENT POUR VOTRE ENFANT!
JAMAIS LAISSER LE BÉBÉ SANS SURVEILLANCE!

- Note Importante: Ce manuel, les images, les avertissements et tous les éléments contenus dans ce document se réfèrent à une version particulière du produit. Certaines pièces et/ou fonctionnalités peuvent varier en raison des améliorations constantes apportées aux produits.

OUVERTURE

Retirer de l'emballage le produit et tous ses composants, vérifier que les différents sacs en plastique sont vides et ne contiennent pas de petites pièces ou des composants (tels que des vis, des boulons, des casquettes ou d'autres petites pièces), gardez-les hors de la portée des enfants ou les supprimer.

Pour ouvrir la poussette desserrer la petite ceinture de fermeture en tirant (Fig. 1), ouvrir la poussette (Fig. 2). Pousser avec le pied vers le bas sur les leviers de verrouillage qui sont sur le dos de la poussette (Fig. 3) jusqu'à ce qu'ils soient complètement bloqués (Fig. 4). Vérifiez que la poussette est entièrement et correctement ouverte en poussant doucement les poignées vers le bas.

Insérez les roues avant dans les supports sur le châssis en les mettant sur le côté du trou le plus grand (Fig. 5).

Fixer la capote au tuyeau en insérant le crochet dans le guide (Fig. 6); effectué la même opération sur les deux côtés. Maintenant, fixer le Velcro sur le dos. Tournez sur l'avant et verrouillez en appuyant sur les charnières de l'étrier latérales (Fig. 7). Pour le libérer, débloquer les étriers, décrocher le Velcro et retirer le capot des guides.

Pour fixer la barre avant de sécurité (bras) (Fig. 8), le fixer au châssis (Fig. 9) avec le bouton de réglage vers l'extérieur. Poussez le crochet jusqu'à sa fermeture contre le tuyau (CLICK) (Fig. 10). Exécutez l'opération sur les deux côtés. Pour retirer l'accoudoir, déverrouiller les crochets et retirez-le.

Maintenant, votre poussette est prêt à l'emploi (Fig. 11). Assurez-vous qu'il est grand ouvert, sécurisé et stable, qu'il n'y a pas de pièces cassées, défectueux ou manquant.

CEINTURES

AVERTISSEMENT: TOUJOURS utiliser vos ceintures de sécurité et entrejambe tendu et ajusté!

Placer le crochet des bandes verticales dans les fentes de la ceinture tour de taille (Fig. 12). Placez la ceinture dans la boucle de la sangle d'entrejambe (CLICK) (Fig. 13).

Pour les désengager et laisser sortir votre enfant, appuyez sur le bouton au centre de la boucle (Fig. 14).

Cet élément est pourvu de points d'ancrage pour des crochets d'un système de retenue, différent de celui qui est déjà installé (Fig. 15).

UTILISATION ET AJUSTEMENTS

Carty a un dossier réglable en cinq positions (Fig. 16). Pour baisser le dossier, appuyez sur les boutons sur les leviers de déverrouillage (Fig. 17) des deux côtés simultanément.

Abaisser le dossier à la position désirée. Poussez le dossier vers le haut en choisissant la position la plus appropriée ou la verticale.

Pour bloquer les roues et freiner la poussette, pousser le levier de frein vers le bas. Pour les déverrouiller et recommencer à conduire, pousser le levier vers le haut (Fig. 18).

TOUJOURS UTILISER LES FREINS LORSQUE VOUS ARRETEZ ET SUR LES SURFACES NON PLAT!

Cette poussette a des roues avant pivotantes et suspendues pour permettre une manipulation facile dans les mouvements. (Fig. 19). De cette façon, la poussette ne peut suivre qu'un chemin droit (Fig. 20). Abaissez les mêmes leviers en bas (Fig. 21) et les roues de la poussette tourneront plus facilement (Fig. 22).

FERMETURE

Pour fermer la poussette, déverrouillé le compas de la canopée et fermez-le. Déverrouiller les systèmes de sécurité en soulevant le premier levier, puis libérant le second poussant vers le bas (Fig. 23). Poussez les poignées en avant (Fig. 24) jusqu'à la fermeture complète de la poussette. Verrouillez avec la petite ceinture spéciale.

ATTENTION: NE PAS FAIRE AUCUNE OPERATION DE OUVERTURE OU DE FERMETURE DE LA POUSSETTE AVEC L'ENFANT OU PLUSIEURS OBJETS A L'INTERIEUR.

Carty est livré avec une pratique poignée latérale de transport pour pouvoir la transporter lorsqu'il est fermé, où vous voulez, sans effort (Fig. 25).

AVERTISSEMENTS:

LIRE ATTENTIVEMENT LES INSTRUCTIONS AVANT L'ASSEMBLAGE DE LA POUSSETTE. CONSERVER CES MANUEL POUR CONSULTATIONS FUTURES. NON RESPECT DE CES AVERTISSEMENTS ET MODE D'EMPLOI PEUT ENTRAÎNER DES CONSÉQUENCES GRAVES POUR LA SÉCURITÉ DE VOTRE ENFANT.

Nous savons comment vous, les parents, donnez la priorité à garder la santé et la sécurité de votre enfant et donc nous vous recommandons de suivre ces simples conseils d'utilisation.

- **ATTENTION:** NE JAMAIS LAISSER VOTRE ENFANT SANS SURVEILLANCE, SANS LA SUPERVISION D'UN ADULTE. LA SÉCURITÉ DE L'ENFANT EST SOUS VOTRE RESPONSABILITÉ.



- **ATTENTION:** L'utilisation d'un smartphone ou d'une tablet réduit votre attention sur votre enfant en augmentant l'exposition aux risques et aux dangers graves. Si l'enfant a moins de 6 mois, vérifiez-le constamment.

- Jeter et garder hors de la portée des enfants les sacs en plastique d'emballage, pour éviter la suffocation.
- Avant l'utilisation, assurez-vous que tous les dispositifs de verrouillage sont correctement engagés, le fonctionnement et que tous les composants sont exempts de défauts ou de dommages; en ce cas, ne pas utiliser le produit.
- Assurez-vous que l'article ne dispose articles des vis desserrées ou mal serrés ou d'autres parties qui pourraient blesser le bébé ou pourraient accrocher des vêtements (ou des chaînes, des sucettes ou des objets similaires) et être une source d'étranglement. Ne pas utiliser avec pièces cassées, défectueux ou manquant.
- Effectuer le montage et l'installation SANS n'importe quel enfant dans le quartier. Le montage de ce produit doit être effectuée par un adulte.
- Ne pas apporter des modifications ou ajouter d'autres éléments qui pourraient compromettre la sécurité de l'article; pourrait être dangereux.
- Ne laissez pas votre enfant jouer avec ce produit. Ne laissez pas que d'autres enfants ou les animaux jouer sans surveillance à proximité du produit et/ou monter dans.
- Cette poussette est équipé d'une ceinture de sécurité et d'entrejambe. Toujours utiliser la ceinture de sécurité, assurant qu'il est bien réglée.
- **ATTENTION:** Utilisez la retenue dès que votre enfant est capable de rester dans une position assise de façon indépendante.
- **ATTENTION:** Ce produit n'est PAS adapté aux enfants de moins de 6 mois.
- Cette chaise n'est pas apte pour le bébé d'âge inférieur aux 6 mois.
- **ATTENTION:** Ce produit n'est PAS adapté aux enfants d'un poids plus de 15 kg **MAXIMUM.**
- Tenir à l'écart des sources de chaleur, des prises électriques, fours, plaques de cuisson, fenêtres...et d'autres types de risques.
- Lorsque vous quittez le produit exposé au soleil, il faut attendre qu'il refroidisse avant de l'utiliser.
- Ne pas apporter des modifications qui pourraient compromettre la sécurité du produit; pourrait être dangereux d'utiliser des accessoires non approuvés par le fabricant.
- **ATTENTION:** Lorsque vous l'utilisez, ne pas donner à votre enfant, et ne pas placer le produit près des cordes ou des sangles, ils pourraient être une source de strangulation.
- Assurez-vous de suivre les instructions d'installation dans l'ordre indiqué, puisque telles parties doivent être installées avant d'autres.
- **ATTENTION:** Cette poussette est conçue pour transporter un enfant à la fois.
- **ATTENTION:** Toute charge fixée à la poignée affecte la stabilité de la poussette et porte atteinte à la stabilité et à la sécurité.
- Le panier est conçu pour une charge maximale de 5 kg; une charge supérieure compromis la stabilité.
- **ATTENTION:** Ce produit ne convient pas pour la course ou le patinage.

- La barre frontale rembourrée est conçue comme un accessoire, n'assure pas votre enfant dans le siège et ne remplace pas les ceintures de sécurité cinq points qui sont livrées avec le produit. Il n'est pas conçu pour supporter le poids de votre enfant, beaucoup moins pour accueillir un adulte.
- Ne pas utiliser la barre avant et/ou les poignées pour soulever la poussette avec votre enfant ou d'autres poids à l'intérieur. Tenez toujours le châssis dans ces cas.
- **VERROUILLEZ TOUJOURS LES ROUES CHAQUE FOIS QUE VOUS FAITEZ STATIONNEMENT**; pour vérifier qu'ils sont verrouillés, déplacez légèrement le produit dans les deux sens. Il est important de freiner les roues à chaque fois que le mensonge ou retirer votre enfant.
- **NE JAMAIS LAISSER LA BÉBÉ DANS LA POUSSETTE SUR DES PLANS INCLINE OU RAIDE**, même avec roues bloquées.
- Ne restez pas à proximité de véhicules en mouvement, même avec le frein de stationnement serré. Le flux d'air peut provoquer un déplacement imprévu de la poussette.
- Ne pas utiliser la poussette dans les escaliers ou les escaliers mécaniques; dans ce cas, prendre l'enfant et fermer la poussette.
- Il est dangereux d'attacher les animaux domestiques au produit, ils peuvent compromettre la stabilité et/ou causer la perte de l'adhérence du cadre.
- Accorder une attention particulière au cas de terrain accidenté, des étapes et des trottoirs. Lorsque vous descendez des trottoirs ou des étapes, nous vous recommandons de le faire en utilisant les roues arrière en premier, pour éviter les renversements et d'autres dangers. Au contraire, quand vous montez, utilisez les roues avant.
- Pour assurer le plein contrôle de la poussette tenir la poignée avec les deux mains.
- Utiliser avec prudence sur les transports en commun.
- Si possible, évitez d'utiliser cet article sur la plage; les grains de sable et le salinité endommagent et sérieusement compromettent le frein empêchant son fonctionnement. Dans ce cas, nettoyez soigneusement les roues, les tuyaux et les parties des mouvements et glissant des grains de sable et de sel.
- Même pour une utilisation normale de la poussette, s'assurer périodiquement que toutes les pièces sont propres et exempts de poussière ou de saleté, ce sera d'éviter les frictions qui peuvent affecter le fonctionnement de la poussette.
- Cet article est fourni avec des points d'ancrage pour des crochets de tout système de retenue, autre que celui qui est déjà installé.
- Ne retirez pas les étiquettes adhésives et/ou tissées; peut rendre le produit ne correspondant pas à la norme.
- **ATTENTION**: Ne pas effectuer l'ouverture ou la fermeture de la poussette avec le bébé ou articles divers à l'intérieur. Pour éviter toute blessure ou lésions, assurez-vous que votre enfant est à une distance de sécurité lors de l'ouverture, la fermeture ou le réglage du produit.

- Ne mettez pas vos doigts dans les systèmes et les différents mécanismes de verrouillage.
- Lorsqu'il n'est pas utilisé, gardez cet article hors de la portée des enfants.

SOIN ET MAINTENANCE DU PRODUIT:

Pour une meilleure exploitation et la maintenance du produit, nous vous recommandons de suivre ces conseils d'entretien. Le nettoyage et l'entretien doivent être effectués uniquement par des adultes.

- Vérifiez régulièrement que l'article et ses accessoires n'ont pas cassé, défectueux ou manquant.



- **ATTENTION:** Ne pas laver aucun composant ou pièce à la machine.
- Pour le nettoyage des parties plastiques et des tissus, utiliser des linges avec eau tiède et détergents neutres.

- Gardez les pièces textiles de la poussière en les brossant.
- Ne pas utiliser des solvants. Ne pas blanchir. Séchez soigneusement avant d'utiliser ou de stocker.
- Sécher bien les pièces de fer pour éviter la rouille.
- Protéger le produit contre les agents atmosphériques, l'eau, la pluie ou la neige; l'exposition continue et prolongée au soleil peut provoquer des changements de couleur.
- Veillez à la propreté de poussière et de sable tuyaux et pièces de mouvements et de flux pour empêcher le coincement, la friction et des mal-fonctionnements.
- Vérifier régulièrement les roues et leur usure; garder propres de la poussière et de sable.
- Ne pas utiliser de pièces de rechange qui n'ont pas été approuvées et fournies par le fabricant. Utilisez uniquement des pièces de rechange Plebani.

Le fabricant peut à tout moment apporter des modifications à l'article afin de l'améliorer.

Plebani s.r.l. décline toute responsabilité pour les dommages à choses ou personnes causés par l'utilisation et/ou la mauvaise utilisation non conforme du produit.

NOTES IMPORTANTES:

- Gardez les médicaments, les petits objets et articles dangereux pour le bébé loin du produit.
- Conservez ce manuel à proximité du produit pour référence future.
- **NE PLACEZ PAS** le produit à proximité de sources de chaleur, des prises électriques...ou si l'enfant peut entrer en contact avec aucun risque.
- Veiller à ce que toute personne qui utilise l'article (grands-parents, parents, baby-sitters, etc.) est au courant de l'exacte fonctionnement et des règles de sécurité.

Merci d'avoir choisi un produit Plebani.

Plebani a toujours été engagé à protéger la sécurité des enfants. Rappelez-vous que la meilleure protection pour vos enfants est le soin et l'attention que vous consacrez leurs

INSTRUCTIUNI PENTRU MONTARE SI FOLOSINTA

CITITI CU ATENTIE SI PASTRATI PENTRU CONSULTARE IN VIITOR

Pentru folosirea corecta a caruciorului "CARTY" va sfatuim sa dedicati cateva minute pentru a citi acest manual

GARANTIE DE CALITATE:

- Caruciorul nostru este fabricat dupa normele europene EN 1888 : 2012.
- Acest produs este garantat pentru perioada prevazuta de legile in vigoare in ceea ce priveste defectele de productie. Daca articolul este reparat sau modificat de catre persoane neautorizate garantia inceteaza sa existe.
- Neingrijirea produsului, lipsa de intretinere, consumul natural sau folosirea improprie implica pierderea garantiei.
- Nu pot fi reclamate defecte si/sau deteriorari cauzate de folosirea neadecvata, de nerespectarea normelor de siguranta, de montare si de folosire descrise sau de modificarile efectuate produsului.
- Zgarieturile, uzura, opacizarea sau ingalbenirea componentelor provocate de frecare, de folosirea detergentilor, de transpiratie sau de fenomene atmosferice nu constituie defecte de fabricatie.
- Spalarea gresita, tesaturile umede sau neuscate bine pot da nastere la diverse forme de mucegai si nu constituie defecte de fabricatie.
- Daca aveti nevoie de asistenta consultati magazinul de unde ati cumparat caruciorul. Prin intermediul acestuia firma noastra va va oferi toate indicatiile necesare.

IMPORTANT!:

INAINTE DE A FOLOSI ACEST PRODUS CITITI CU ATENTIE INSTRUCTIUNILE SI SECVENTA DE MONTARE PENTRU A EVITA COPILULUI DUMNEAVOSTRA PERICOLE INUTILE. INLATURATI SI ELIMINATI TOATE PUNGILE DE PLASTIC, AR PUTEA FI CAUZA DE SUFOCARE SAU STRANGULARE A COPIILOR DUMNEAVOASTRA! NU LASATI NICIODATA COPILUL SINGUR!

- Nota Importanta: Acest manual, imaginile, avertizarile si tot materialul care este continut in el se refera la o anumita versiune a produsului. Unele parti si/sau functiuni poate varia in functie de imbunatatirile constante aduse produsului.

DESCHIDEREA

Scoateti produsul si toate componentele sale din ambalaj, verificati ca sacii din plastic sa fie goi si sa nu contina mici accesorii sau componente (cum ar fi suruburi, buloane, dopuri sau alte parti mici), tineti ambalajul departe de copii sau eliminati-l.

Pentru a deschide caruciorul deblocati curelusa care-l inchide tragand-o (Fig. 1), deschideti caruciorul (Fig. 2), impingeti cu piciorul in jos parghiile de blocare care se afla la spatele caruciorului (Fig. 3) pana cand sunt complet blocate (Fig. 4). Controlati caruciorul sa fie complet si corect deschis inpingand usor manerele in jos. Introduceti rotile din fata in suporturile predisuse pe cadru in partea mai larga a orificiului (Fig. 5).

Agatati copertina la tubul cadrului introducand carligele in spatiul corespunzator (Fig. 6), executati aceeasi operatie pe ambele laturi. Fixati apoi banda adeziva (scaiul) pe spatar. Rasuciti spre partea din fata si blocati-o impingand spre articulatiile laterale in forma de compas (Fig. 7). Pentru desprindere, deblocati articulatiile, desfaceti scaiul si scoateti copertina din cadru.

Pentru fixarea barei de siguranta frontala (Fig. 8), fixati-o pe cadru (Fig. 9) cu butonul de reglare spre exterior. Impingeti carligul pana la cadru si inchideti-l (CLICK) (Fig. 10) Executati aceeasi operatiune pe ambele laturi. Pentru a scoate bara de siguranta frontala, deblocati carligele si scoateti bara. Acum caruciorul dumneavoastra este gata pentru a fi folosit (Fig. 11). Asigurati-va ca acesta sa fie bine deschis, bine montat si stabil, sa nu aiba parti rupte, cu defecte sau lipsa.

CENTURI

AVERTIZARE: Folositi MEREU centurile de siguranta si cea dintre picioare bine intinse si reglate corespunzator.

Introduceti carligul centurilor verticale in butonierele pentru centurile abdominale (Fig. 12). Introduceti centurile abdominale in catarama centurii dintre picioare (CLICK) (Fig. 13). Pentru despinderea centurilor si pentru a scoate copilul din carucior, apasati butonul din centrul cataramei (Fig. 14).

Acest articol este prevazut cu puncte de fixare pentru carlige de orice tip, chiar si diferite de cele instalate deja (Fig. 15).

MOD DE FOLOSIRE SI REGLARI

Carty are spatarul reglabil in cinci pozitii (Fig. 16). Pentru a coborî spatarul, apasati butoanele de pe parghiile de eliberare (Fig. 17) pe ambele parti simultan. Coborâti spatarul în poziția dorită. Împingeți spatarul în sus, alegând poziția cea mai potrivită sau cea verticală.

Pentru a bloca roțile și pentru a frâna caruciorul, împingeți maneta frâniei în jos. Pentru a le debloca și a continua mersul, trageți maneta în sus (Fig. 18).

FOLOSITI INTOTDEAUNA FRANA CAND SUNTETI OPRITI SAU PE SUPRAFETE INCLINATE!

Acest carucior este dotat cu roți anterioare rotante și elastice pentru o manipulare mai ușoară în timpul mișcării. Pentru dezactivarea acestei funcțiuni blocând roțile, este suficient să se ridice manetele puse pe roți (Fig. 19). În acest fel caruciorul poate merge doar pe un parcurs rectiliniu (Fig. 20). Împingeți în jos cele două manete (Fig. 21) și roțile caruciorului se vor învârti și vor curba mai ușor (Fig. 22).

INCHIDEREA

Pentru a închide caruciorul, deblocați articulațiile în forma de compas de la copertina și închideți-o. Deblocați sistemele de siguranță ridicând prima maneta apoi deblocați-o pe a doua împingând în jos (Fig. 23). Împingeți maneretele în față (Fig. 24) până la închiderea completă a caruciorului. Blocati-l cu curelusa corespunzătoare.

ATENȚIE: NU EFECTUAȚI NICIO MANEVRA DE DESCHIDERE SAU INCHIDERE A CARUCIORULUI CU COPILUL SAU CU DIVERSE OBIECTE ÎN INTERIORUL LUI.

Carty este dotat cu un maner lateral de transport pentru a putea fi purtat oriunde fără efort atunci când este închis (Fig. 25).

AVERTIZARI:

CITITI CU ATENȚIE INSTRUCȚIUNILE ÎNAINTE DE ASAMBLAREA CARUCIORULUI, PASTRAȚI ACEST MANUAL ȘI PENTRU INFORMAȚII ÎN VIITOR.

NERESPECTAREA ACESTOR AVERTIZARI ȘI A INSTRUCȚIUNILOR DE FOLOSINȚA POATE PROVOACA CONSECINȚE GRAVE PENTRU SIGURANȚA COPILULUI DUMNEAVOASTRA.

Știm cât de mult, dumneavoastră părinții, țineți la sănătatea și la siguranța copilului, de aceea vă sfătuim să urmăriți aceste simple avertizări și sfaturi pentru folosință.

- **ATENȚIE: NU LASAȚI NICIODATA COPILUL SINGUR, FĂRĂ SUPRAVEGHEREA DIN PARTEA UNUI ADULT. SIGURANȚA COPILULUI ESTE SUB RESPONSABILITATEA DUMNEAVOASTRA.**

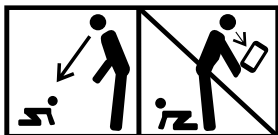

- **ATENȚIE:** Folosirea smartphone-ului sau a tabletei reduce atenția către micuțul dumneavoastră și mărește expunerea la riscuri și pericole grave. În cazul în care copilul este mai mic de 6 luni trebuie supravegheat în mod constant.

- Aruncati sau puneti departe de copii ambalajele din plastic pentru a evita pericolul de sufocare.
- Inainte de folosire asigurati-va ca toate dispozitivele de blocare sa fie agatate in mod corect, sa functioneze si ca toate partile componente sa nu prezinte defecte sau daune; in acest caz nu folositi produsul.
- Verificati ca produsul sa nu aiba suruburi neinsurubate bine sau fixate in mod incorect, sau incorect în?urubate sau alte elemente care ar putea r ni copilul sau ar putea îmbr ca haine (sau lan?uri, piele sau obiecte similare) ?i s fie o surs de strangulare. Nu folositi produsul cu parti rupte, cu defecte sau lipsa.
- Executati operatiunile de montare si de instalare FARA copii prin apropiere. ASEMBLAREA acestui produs trebuie s se fac de c tre un adult.
- Nu aduceti nicio modificare sau adaugare de alte elemente care ar putea compromite siguranta acestui articol, ar putea fi periculos.
- Nu lasati copilul s se joace cu acest produs. Nu lasati ca alti copii sau animale sa se joace nesupravegheati în apropierea produsului ?i/sau de a se urca în el.
- Acest carucior este dotat de centura de siguranta si centura între picioare. Folositi totdeauna centura de siguranta, controlati sa fie bine intinsa si bine reglata.
- **ATENTIE:** Utiliza? sistemul de siguran? de îndat ce copilul este capabil s r mîn într-o pozi?e ?ezând independent.
- **ATENTIE:** Acest produs NU este potrivit pentru copii mai mici de 6 luni.
- Aceasta sezuta nu este potrivita pentru copii mia mici de 6 luni.
- **ATENTIE:** Acest produs NU este potrivit pentru copii cu o greutate mai mare de 15 Kg.
- Tineti caruciorul departe de sursele de caldura, de prize electrice, de sobe, de focuri, ferestre,....si de alte surse de pericol.
- Daca acest articol este lasat la soare lasati-l sa se raceasca inainte de folosinta.
- Nu aduceti nicio modificare care ar putea compromite siguranta produsului, poate fi periculoasa folosirea accesoriilor neaprobate de producator.
- **ATENTIE:** În timpul folosirii nu dati copilului si nu-l lasati in apropiere de corzi sau curele, ar putea provoca strangularea.
- Asigurati-va ca operatiile de montare sa fie executate in ordinea indicata, intrucat unele parti trebuie montate inaintea celorlalte.
- **ATENTIE:** Acest carucior a fost studiat pentru a transporta doar un copil de fiecare data.
- **ATENTIE:** Orice obiect greu agatat de maner influenteaza stabilitatea caruciorului si compromite stabilitatea si siguranta acestuia.
- Cosuletul a fost studiat pentru a purta o greutate de maxim 5 kg, orice incarcatura mai grea compromite stabilitatea.
- **ATENTIE:** Acest produs nu este indicat pentru alergat sau patinat.

- Bara frontala capitonata este proiectata ca accesoriu, nu asigura copilul dumneavoastra in sezuta si nu inlocuieste centurile de siguranta cu care este dotat caruciorul. Nu a fost creata pentru a sustine greutatea copilului dumneavoastra si cu atat mai mult pentru a se azeza un adult.
- Nu folositi bara frontala si/sau manerele pentru ridicarea caruciorului cu copilul sau alte obiecte in interiorul lui. In astfel de cazuri apucati intotdeauna cadrul.
- **BLOCATI INTOTDEAUNA ROTILE DE FIECARE DATA CAND VA OPRITI!** Pentru a controla daca rotile sunt blocate, miscati usor inainte si inapoi caruciorul. Este important sa franati rotile si ori de cate ori asezati sau scoateti copilul din carucior.
- **NU LASATI NICIODATA COPILUL IN CARUCIOR PE O SUPRAFATA INCLINATA** chiar si cu rotile blocate.
- Nu va opriti in apropierea vehiculelor in miscare, chiar daca frana este pusa. Curentii de aer ar putea provoca o deplasare neasteptata a caruciorului.
- Nu folositi caruciorul pe trepte sau pe scari mobile, in aceste cazuri scoateti copilul si inchideti caruciorul.
- Este periculos sa legati de produs animale domestice, acestea pot compromite stabilitatea si/sau pot provoca scaparea cadrului din mana.
- Faceti mare atentie la portiunile de teren accidentat, la trepte si la trotuare. Cand coborati de pe trotuar sau de pe trepte va sfatuim sa folositi mai intai rotile din spate pentru a evita rasturarea sau alte pericole. Dar cand va urcati faceti-o folosind mai intai rotile din fata.
- Pentru a asigura un control total al caruciorului tienti manerele cu ambele maini.
- Folositi cu foarte mare grija caruciorul in mijloacele publice de transport.
- Daca este posibil, evitati folosirea acestui articol pe plaja: granulele de nisip si salinitatea anuleaza si compromit in mod grav franele impiedicand functionarea lor. In cazul in care acest lucru se intampla eliminati cu atentie granulele de nisip si salinitatea de pe roti, de pe tevi si de pe partile mobile si de pe canelure.
- Chiar si pentru o normala folosinta asigurati-va ca toate partile care compun caruciorul sa fie bine curatate de praf si de murdarie pentru a evita frecusuri care ar putea compromite buna functionare a caruciorului.
- Acest articol este prevazut cu puncte de fixare per carlige de orice tip, chiar si diferite de cele instalate deja.
- Nu eliminati etichetele adezive si/sau cusute; ar putea face ca produsul sa nu fie in conformitate cu normele in vigoare.
- **ATENTIE:** Nu efectuati nicio manevra de inchidere sau deschidere a caruciorului cu copilul dumneavoastra sau cu alte obiecte in interiorul lui Pentru a evita leziuni sau rani, asigurati-va ca micutul dumneavoastra sa fie la o distanta rezonabila in timpul operatiunilor de deschidere, inchidere sau de reglare a produsului.
- Evitati introducerea degetelor in sistemele de blocaj sau in diverse mecanisme.
- Atunci când nu îl folosiți, nu lăsați acest produs la îndemâna copiilor.

INGRIJIREA SI INTRETINEREA PRODUSULUI:

Pentru o mai buna functionare si mentinere a produsului, va sfatuim sa respectati aceste sfaturi pentru intretinere. Operatiunile de curatire si intretinere trebuie sa fie facute doar de persoane adulte.

- Controlati cu regularitate ca produsul si accesoriile sale sa nu aiba parti rupte, cu defecte sau parti lipsa.



- ATENTIE: Nu se spala niciun component si nicio o piesa a scaunului-auto cu masina de spalat.

- Pentru curatarea partilor din material plastic si a tesaturilor folositi prosoape cu apa calduta si detergenti neutri.

- Mentineti curatate de praf periind partile din material textil.

- Nu folositi solventi. Nu decolorati. Uscati perfect inainte de folosinta sau reambalare.

- Uscati bine partile din metal pentru a preveni ruginirea lor.

- Protejati produsul de agentii atmosferici, apa, ploaie sau zapada; expunerea continua si prelungita la soare ar putea provoca schimbari de culoare.

- Curatati bine de praf si nisip tuburile si partile in miscare si cele pentru alunecare pentru a evita blocaje, frecusuri si proasta functionare.

- Controlati periodic rotile si uzura lor; mentineti-le curatate de praf si nisip.

- Nu folositi piese de schimb care nu au fost aprobate si furnizate de producator. Folositi in exclusivitate piese de schimb "Plebani".

Producatorul poate aduce in orice moment modificari produsului cu scopul imbunatatirii lui. Firma Plebani s.r.l. nu-si asuma nicio responsabilitate pentru daune provocate obiectelor sau persoanelor de utilizarea improprie si/sau necorecta a produsului.

NOTE IMPORTANTE:

- Tineti departe de produs medicamentele, obiectele mici sau obiectele periculoase pentru copil.
- Tineti acest manual aproape de produs, pentru eventuale consultari.
- NU LASATI PRODUSUL aproape de surse de caldura, de prize electrice....sau in locuri unde copilul ar putea veni in contact cu orice pericol.
- Asigurati-va ca persoanele care folosesc acest articol (bunici, rude, babysitter etc) sa cunoasca exact cum functioneaza acesta precum normele de siguranta.

Multumim ca ati ales un produs Plebani.

Firma "Plebani" din totdeauna s-a angajat pentru tutelarea sigurantei celor mai mici. Amintiti-va ca cea mai buna protectie a copiilor dumneavoastra este grija si atentia dedicata lor

“CARTY”

_____ :

?

EN

12227 : 2010.

⚠ _____ !:

!

!

!

_____ :

/



(: , ,),

(P .1), (P .2),

(P .3),

(.4).

(P .5).

(P .6).

(.7).

(.8), (.9)

10). (.

(.11).



_____:

(P .12)!

13). (.

(P .14).

(P .15).



Carty

(P .16).

(P .17).

(.18).

(.19).
(P .20).

(.22).

(.21),

(.23).

(.24)

(P .25).

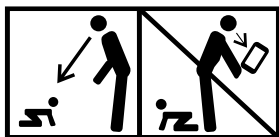

-

-

- ;

- , (,),

- ,

- ;

- /

-

- ,

- _____ :

- _____ :

- _____ :

- , ...

- ;

- _____ :

- _____ :

- _____ :

- 5 ;

6

6

15

- _____:

.

,

.

,

,

.

/

.

.

;

,

,

-

.

,

.

,

.

,

.

.

;

.

,

/

.

,

.

,

,

,

.

.

,

.

.

,

;

,

.

,

,

,

?

.

,

,

,

.

/

;

- _____ :

, ,

-
-



,

-

,

,



- _____ :

-

-
-
-
-
-
-
-
-
-
-

,

,

.

,

,

,

;

.

,

,

,

,

Plebani.

,

Plebani srl.

/



- ,

- .

- ,

... ,

- , , (, ,

, . .),

.

Plebani , **Plebani.**

- , ,

Plebani s.r.l.

تعليمات التجميع أو التركيب و الاستعمال

اقرأ بعناية و حافظ عليها للرجوع إليها في المستقبل

نوصيك بأن تستغرق بضع دقائق لقراءة هذا الدليل "CARTY" من أجل الاستخدام الصحيح لخدمة الأطفال.

ضمان الجودة:

- تم تصنيع عربة أطفالنا وفقا للمعايير الأوروبية:

EN 1888 : 2012

- هذا المنتج مكفول للفترة المنصوص عليها في القوانين المعمول بها ضد عيوب الإنتاج. إذا تم إصلاح العنصر أو تعديله من طرف موظفين غير مصرح لهم, فإن الضمان يلغى أو يبطل.
- إن عدم الاهتمام بالمنتج نفسه, قلة الصيانة, الاستهلاك الطبيعي و الأضرار الناجمة عن الاستخدام غير الصحيح و الخاطئ يؤديون إلى فقدان الضمان.
- لا يمكن التذرع بالعيوب و التدهور بسبب الاستخدام غير الكافي أو عدم الامتثال لقواعد السلامة أو التجميع و الاستخدام الموصوفين أو التغييرات في المنتج.
- خدوش أو تآكل أو تبلل أو اصفرار الأجزاء بسبب الاحتكاك أو استخدام المنظفات أو العرق أو الظواهر الجوية ليست عيبا في التصنيع.
- إن الغسل غير الصحيح و ترك الأقمشة مبللة و غير مجففة جيدا يمكن أن تؤدي إلى العفن. و بالتالي فإنه ليس عيوب التصنيع.
- إذا كنتم في حاجة إلى المساعدة, يمكنكم الاتصال ببائع التجزئة الذي تم عنده الشراء, سوف يكون الوسيط مع شركتنا من أجل تزويدكم بالتعليمات المناسبة.

هام! ⚠

قبل استخدام هذا المنتج, اقرأ التعليمات و تسلسل التجميع بعناية شديدة لتجنب أي خطر غير ضروري أو عديم الفائدة على طفلك.
يجب إزالة جميع الأكياس البلاستيكية و القضاء عليها, لكي لا تكون سببا في اختناق طفلك.

لا تترك أبدا الطفل بدون مراقبة!

- **ملاحظة هامة:** يشير هذا الدليل و الصور و التحذيرات و جميع المواد الموجودة فيه, إلى إصدار محدد من المنتج. قد يتم تغيير بعض الأجزاء و/أو الوظائف بسبب التحسينات المستمرة التي أدخلت على المنتجات.

افتتاح

قم بإزالة المنتج ومكوناته من العبوة ، وتأكد من أن الأكياس البلاستيكية المختلفة فارغة ولا تحتوي على ملحقات أو مكونات صغيرة (مثل: البراغي أو المسامير أو المكابس أو الأغشية أو الأجزاء الصغيرة الأخرى) و إبقائها بعيداً عن متناول الطفل أو إزالتها.
 لفتح العربية، افتح قفل الإغلاق بسحبه (الشكل 1)، وافتح العربية (الشكل 2)، وادفع ذراع التثبيت في الجزء الخلفي من العربة لدفع قدمك إلى لدفع (الشكل 3) حتى يتم قفله تماماً (الشكل 4). تأكد من فتح العربة بالكامل وشد لصديح عنط يوقدفع المقابض إلى أسفله.

أدخل العجلات الأمامية في الدعائم المناسبة على الإطار، وأدخلها من جانب الفتحة الأمامية (الشكل 5).

نعلق غطاء محرك السيارة إلى الأنبوب عن طريق إدخال اقتران خاص (الشكل 6) ؛ أداء نفس العملية على كلا الجانبين. ثم ربط الفيكر أو اللاصق على مسند الظهر. تدويره للأمام وقفله.

الضغط على مفصلات البوصلة الجانبية (الشكل 7). لتحريرها ، قم بإلغاء قفل البوصلات ، وقم بفك الفيكر وسحب الغطاء من الأدلة.

إصلاح شريط الأمان الأمامي (مسند ذراع) (الشكل 8) ، قم بإصلاحه على الإطار (الشكل 9) مع زر الضبط باتجاه الخارج. ادفع الخطاف إلى أن يتم إغلاقه مقابل الأنبوب (الشكل 10). (إجراء العليات على كلا الجانبين). لإزالة مسند الذراع ، افتح (الشكل 11) السناد ووقم بإزالتها.

الآن عربة طفلك جاهزة للاستخدام (الشكل 11). تأكد من أنه مفتوح جيداً، ومثبت جيداً ومستقر، وأنه لا توجد أجزاء مكسورة أو معيبة أو مفقودة.

أحزمة

تحذير: استخدم دائماً الأحزمة وأحزمة الساق التي يتم توترها وتعديلها جيداً. أدخل خطاف الأحزمة الرأسية في حلقات أحزمة الخصر (الشكل 12). إدراج أحزمة الخصر في مشبك من حزام الفخذ (الشكل 13).
 لإطلاق سراحهم والسماح لطفلك بالخروج ، اضغط على الزر الموجود في وسط الإبزيم (الشكل 14).

تم تجهيز هذا العنصر بنقاط تثبيت لتثبيت أي نظام ضبط، بخلاف النظام المثبت بالفعل (الشكل 15).

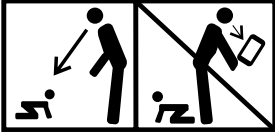

- **انتباه:** استعمال الهواتف الذكية أو الأجهزة اللوحية يقلل من الانتباه و الاهتمام تجاه طفلك مما يزيد من التعرض للمخاطر و الأخطار الخطيرة. إذا كان الطفل أقل من 6 أشهر, أشرف عليه بشكل دوري.

- تخلص من أكياس التغليف و إبقائها بعيدة عن متناول الأطفال, لتجنب حالات الاختناق.
- قبل الاستعمال تأكد من أن جميع أجهزة القفل مقللة و مشغولة بشكل صحيح, و أن جميع المكونات لا تقدم أي عيوب و أضرار؛ في هذه الحالة لا تستعمل المنتج.
- تأكد من أن المنتج لا يحتوي على مسامير ملولبة أو مشدودة بشكل غير صحيح أو أي عناصر أخرى يمكن أن تصيب الطفل أو يمكن أن تتشابك الملابس (أو السلاسل أو اللهاية "مصاصة الطفل" أو الأشياء المماثلة) وأن تكون مصدرًا للخنق. لا تستخدم مع الأجزاء المكسورة أو التالفة أو المفقودة.
- القيام بعمليات التجميع و التركيب دون وجود أطفال بالجوار. يجب أن يتم تجميع المنتج من قبل شخص راشد.
- لا تقم بإجراء أي تغييرات أو إضافة عناصر أخرى يمكن أن تهدد سلامة المنتج؛ والتي قد تكون خطيرة.
- لا تدع طفلك يلعب مع هذا المنتج. لا تدع أطفال آخرين أو حيوانات يلعبون بالقرب من المنتج و/أو يتسلقون عليه.
- تم تزويد عربة الأطفال هذه بحزام أمان وحزام ما بين الفخذان. استخدم حزام الأمان دائمًا، وتأكد من ضبطه جيدًا.
- **انتباه:** استخدم نظام التقييد بمجرد أن يتمكن طفلك من الوقوف في وضعية الجلوس بطريقة مستقلة.
- **انتباه:** هذا المنتج غير مناسب للأطفال دون 6 أشهر.
- هذا المقعد غير مناسباً للأطفال دون سن 6 أشهر.
- **انتباه:** هذا المنتج غير مناسب للأطفال الذين يزيد وزنهم عن 15 كجم كيلو جرام.
- الابتعاد عن مصادر الحرارة و المنافذ الكهربائية والأفران و النيران و النواذ و غيرها من أنواع المخاطر.
- عندما يترك المنتج معرّض للشمس انتظر حتى يبرد قبل استعماله.
- لا تقم بإجراء أي تغييرات قد تعرض سلامة المنتج للخطر؛ قد يكون من الخطر استخدام الملحقات التي لم توافق عليها الشركة المصنعة.
- **انتباه:** أثناء الاستخدام، لا تعطي الطفل ولا تضع المنتج بالقرب من الحبال أو الأشرطة، فقد تكون مصدرًا للخنق.
- تأكد من إتباع تعليمات التجميع بالترتيب المشار إليه، حيث يجب تثبيت بعض الأجزاء قبل الآخرين.
- **انتباه:** تم تصميم هذه العربة لحمل طفل واحد فقط في وقت واحد.

- **انتباه:** أي وزن متصل بالمقبض يؤثر على ثبات العربة ويضعف استقرارها وسلامتها.
- تم تصميم السلّة لأقصى حمولة تصل إلى 5 كجم؛ كل حمولة أعلى يهدد استقرارها.
- **انتباه:** هذا المنتج غير مناسب للركض أو التزلج.
- تم تصميم الشريط الأمامي المبطن كملحق، وهو لا يؤمن طفلك في المقعد ولا يحل محل أحزمة الأمان المكونة من خمس نقاط والتي تم تجهيز المنتج بها. إنه غير مصمم لدعم وزن طفلك، ناهيك عن مقعد بالغ.
- لا تستخدم الشريط الأمامي و/أو المقابض لرفع العربة مع طفلك أو الأوزان الأخرى بداخله. دائماً أعدد الإطار في هذه الحالات.
- قم دائماً بإغلاق العجلات في كل مرة تتوقف فيها؛ للتحقق من كبحها، حرك المنتج - كقلايةٍ لأماماً ولخلفاً! من المهم أن تكبح العجلات في كل مرة تقوم فيها بوضع أو إخراجه!
- لا يجب أبداً ترك الطفل داخل العربة فوق أسطح مائلة أو ملطخة، حتى مع قفل العجلات.
- لا تقف بالقرب من المركبات المتحركة، حتى مع تشغيل المكابح. قد يتسبب تدفق الهواء في تحرك العربة بشكل غير متوقع.
- لا تستخدم عربة الأطفال على السلالم أو السلالم المتحركة. في هذه الحالة، أخرج الطفل وأغلق العربة.
- من الخطورة ربط الحيوانات الأليفة بالمنتج، حيث يمكن أن تؤثر على الاستقرار و/أو تسبب فقدان قبضة الإطار.
- إذا أمكن، تجنب استخدام هذا المنتج على الشاطئ؛ يمكن أن تتسبب حبيبات الرمل والملوحة في تلف المكابح وتعطيلها بشكل خطير مما يمنع عملها. في حالة حدوث ذلك، نظف بعناية العجلات والأنابيب وأجزاء الحركات والشرائح من حبيبات الرمل والملح، لضمان التحكم الكامل في العربة، امسك المقبض بكنتا يديك.
- استخدم بحذر خاص في وسائل النقل العام.
- في حالة استخدام العربة على الشاطئ، قم بتنظيف العجلات والأنابيب وأجزاء الحركات بعناية وانزلقها من الرمال والملح.
- حتى للاستخدام العادي للعربة، تأكد دورياً من أن جميع الأجزاء نظيفة من الأتربة أو الغبار والوسخ، وبالتالي تجنب الاحتكاك الذي قد يؤثر على تشغيل العربة.
- تم تجهيز هذا العنصر بنقاط ربط لربط أي نظام ضبط، بخلاف النظام المثبت بالفعل.
- لا تقم بإزالة المصمقات اللاصقة و/أو المخيطة لأنها قد تجعل المنتج غير متوافق مع القواعد أو القوانين.
- **انتباه:** لا تقم بأي عمليات فتح أو إغلاق الصندوق بوجود الطفل بداخله أو أشياء مختلفة. لتجنب الإصابة و الجرح، تأكد من أن طفلك على مسافة آمنة أثناء عمليات فتح وإغلاق المنتج.

- تجنب وضع أصابعك في أنظمة القفل والآليات المختلفة.
- عندما لا تكون قيد الاستخدام، احرص على إبقاء هذه المنتج بعيدًا عن متناول الأطفال.

رعاية و صيانة المنتج:

لتحسين تشغيل و صيانة المنتج، نوصي بإتباع نصائح الصيانة هذه. يجب أن تنفذ عمليات التنظيف و الصيانة فقط من قبل أشخاص راشدين.

- تحقق بانتظام من أن المنتج و ملحقاته لا تحتوي على أجزاء مكسورة أو معيبة أو مفقودة.



- **إنتباه:** لا تغسل أي عناصر أو أجزاء في الغسالة.
- لتنظيف الأجزاء البلاستيكية و الأقمشة، استعمل مناديل و ماء دافئ و منظفات محايدة.
- الحفاظ على نظافة أجزاء النسيج من الغبار بتمرير الفرشاة عليها.
- لا تستعمل المذيبات و لا أدوات التبييض. جففه جيدا قبل استعماله أو تخزينه.
- تحفيف الأجزاء الحديدية جيدا لتجنب الصدأ.
- حماية المنتج من العوامل الجوية أو الماء أو المطر أو الثلج؛ قد يتسبب التعرض المستمر و الطويل لأشعة الشمس في تغيرات في اللون.
- حافظ على الأنابيب و أجزاء الحركات و الانزلاق نظيفين من الأتربة و الغبار لتجنب التشويش و الاحتكاك و الخلل.
- فحص دوري للعجلات و ارتداءها. الحفاظ عليها نظيفة من الغبار و الرمل.
- لا تستخدم قطع الغيار التي لم تتم الموافقة عليها و تزويدها من قبل الشركة المصنعة. Plebani استخدم فقط قطع غيار

يجوز للشركة المصنعة إجراء تغييرات على المنتج في أي وقت من أجل تحسينها. يرفض كل مسؤولية عن الأضرار التي لحقت بالأشياء أو الأشخاص Plebani بلباني الناتجة عن الاستخدام غي الصحيح و/أو الخاطئ للمنتج.

ملاحظات مهمة:

- احتفظ بالأدوية والأشياء الصغيرة والأشياء الخطرة للطفل بعيدًا عن المنتج.
- احتفظ بالدليل التالي بالقرب من المنتج للرجوع إليه في المستقبل
- لا تضع المنتج بالقرب من مصادر الحرارة أو المكابس الكهربائية... أو حيث يمكن للطفل أن يتلامس مع أي خطر.
- تأكد من أن أولئك الذين يستخدمون هذه المادة (الأجداد والأقارب والمربيين وما إلى ذلك) على دراية بالأداء الدقيق لنفسه ولوائح السلامة.

Plebani شكريًا لاختيارك منتج

لقد التزم بليباني دائمًا بحماية سلامة الأطفال. تذكر أن أفضل حماية لأطفالك هي الرعاية والاهتمام الذي توليه لهم

جميع النصوص والرسومات وجميع المحتويات الواردة في هذا الدليل هي ملكية حصرية ومحمية بموجب القوانين المعمول بها. أي نسخة و/أو استنساخ يعاقب Plebani s.r.l. عليها القانون.

Seguici sui nostri social:
Follow us on:



plebaniofficial



@plebaniofficial

SCAN:



Instagram Nametag

 **PLEBANI** [®]
per la gente di domani

VIA DELL' ARTIGIANATO 1 , 24060 TELGATE (BG) ITALY

Tel. +39 035 830314 • Fax +39 035 831350

www.plebani.it • e-mail : info@plebani.it